

BİLGİ TEKNOLOJİLERİ VE İLETİŞİM KURULU
KARARI

Karar Tarihi : 20.06.2023
Karar Sayısı : 2023/DK-ETD/191
Gündem Konusu : Türk Telekom Referans IP Seviyesinde Veri Akış Erişimi Teklifinin Onaylanması

KARAR :Erişim ve Tarifeler Dairesi Başkanlığının hazırladığı tkrir ve ekleri incelenmiştir.

5809 sayılı Elektronik Haberleşme Kanunu ile Erişim ve Arabağlantı Yönetmeliği çerçevesinde, erişim yükümlüsü işletmeci tarafından hazırlanan referans erişim teklifleri Kurumumuz tarafından incelenmekte ve gerekli değişikliklerin yapılmasını müteakip onaylanmaktadır. Bu kapsamda, Türk Telekomünikasyon A.Ş. (Türk Telekom) tarafından Kurumumuza sunulan taslak Referans IP Seviyesinde Veri Akış Erişimi Teklifi'nde ilgili mevzuat ve alınan kamuoyu görüşleri çerçevesinde gerekli görülen değişiklikler yapılmış olup taslak Referans IP Seviyesinde Veri Akış Erişimi Teklifi'nin onaylanması hususunda Kurul Kararı alınması gerekmektedir.

Bu kapsamda 5809 sayılı Elektronik Haberleşme Kanununun 4, 6, 13, 14, 19 ve 20'nci maddeleri, Erişim ve Arabağlantı Yönetmeliğinin 5, 11 ve 12'nci maddeleri ve ilgili diğer mevzuat hükümleri uyarınca, Kurumumuzun düzenleme hakları saklı kalmak kaydıyla;

1) 31/12/2019 tarihli ve 2019/DK-SRD/338 sayılı Kurul Kararı ile onaylanarak yürürlüğe giren Toptan Sabit Yerel ve Merkezi Erişim Pazarları Analizi Dokümanı ile Türk Telekom'a getirilen yükümlülükler kapsamında Türk Telekom tarafından hazırlanan Türk Telekom Referans IP Seviyesinde Veri Akış Erişimi Teklifinin Ek'te yer aldığı şekilde onaylanması ve söz konusu pazar analizi kapsamında getirilen erişim yükümlülüğünün Ek'teki Türk Telekom Referans IP Seviyesinde Veri Akış Erişimi Teklifinde yer aldığı haliyle uygulanması,

2) 01/06/2023 tarihli ve 2023/DK-ETD/175 sayılı Kurul Kararı ile onaylanan port ve transmasyon ücretlerinin EK'te yer aldığı haliyle 01/07/2023 tarihinden itibaren yürürlüğe girecek şekilde uygulanması,

3) Ek'te yer alan Türk Telekom Referans IP Seviyesinde Veri Akış Erişimi Teklifi'ne yönelik ilgili otomasyon sistemlerinde Türk Telekom tarafından yapılacak sistemsel geliştirmelerin 31/12/2023 tarihine kadar tamamlaması ve gerçekleştirilen çalışmalara ilişkin olarak her ayın sonu itibariyle Kurumumuzu yazılı olarak bilgi verilmesi,

4) ADSL&VDSL2 Hat Dondurma Tarife ve Promosyon Teklifi konulu 07/04/2010 tarihli ve 2010/DK-07/210 sayılı Kurul Kararının yürürlükten kaldırılması,

hususlarına karar verilmiştir.

TÜRK TELEKOMÜNİKASYON A.Ş. REFERANS IP SEVİYESİNDE VERİ AKIŞ ERİŞİMİ TEKLİFİ

1. GENEL HÜKÜMLER	2
1.1. GİRİŞ.....	2
1.2. AMAÇ VE KAPSAM.....	2
1.3. TANIMLAR VE KISALTMALAR	2
1.4. TARAFLARIN HAK VE YÜKÜMLÜLÜKLERİ	2
2. SUNULAN HİZMETLERE İLİŞKİN HÜKÜMLER	4
2.1. IP SEVİYESİNDE VERİ AKIŞ ERİŞİMİ HİZMETLERİ	4
2.2. ORTAK YERLEŞİM, TESİS PAYLAŞIMI İLE BİNA GİRİŞİ VE BİNA İÇİ BAĞLANTI HİZMETLERİ	4
3. ŞEBEKE YÖNETİMİ VE BAKIM	5
4. STANDARTLAR VE HİZMET KALİTESİ	5
4.1. STANDARTLAR	5
4.2. HİZMET SEVİYESİ TAAHHÜDÜ	5
5. SÖZLEŞMENİN YÜRÜTÜLMESİ	6
5.1. SÖZLEŞMENİN SÜRESİ VE YÜRÜRLÜK.....	6
5.2. SÖZLEŞME İMZALAMA SÜRECİ.....	6
5.3. BAŞVURU VE İŞLETMECİ DEĞİŞİKLİĞİ, HİZMET DEĞİŞİKLİĞİ.....	7
5.4. ÜCRETLER VE FATURALAMA.....	7
5.5. YÜKÜMLÜLÜĞÜN SINIRLANDIRILMASI.....	7
5.6. GİZLİLİĞİN KORUNMASI.....	7
5.7. SÖZLEŞMENİN FESHİ	8
5.8. BİLGİ SAĞLANMASI	9
5.9. TEMSİL YASAĞI	9
5.10. MÜLKİYET HAKLARI	9
5.11. FERAGAT	9
5.12. DEVİR	10
5.13. BÖLÜNEBİLİRLİK.....	10
5.14. MÜCBİR SEBEPLER VE UMULMAYAN HALLER.....	10
5.15. SÖZLEŞMENİN YENİDEN MÜZAKERE KOŞULLARI	11
5.16. ŞEBEKEDEN VEYA SUNULAN HİZMETLERDE DEĞİŞİKLİK DURUMU.....	11
5.17. SÖZLEŞMEDEKİ DEĞİŞİKLİKLER	12
5.18. HİZMETİN DURDURULMASI	12
5.19. ANLAŞMAZLIKLARIN HALLİ.....	12
5.20. BİLDİRİMLER	13
6. EKLER.....	13
EK-1: TANIMLAR VE KISALTMALAR	14
EK-2: TOPOLOJİ VE ŞEBEKE YÖNETİMİ	18
EK-3: BAŞVURU USUL VE ESASLARI	24
EK-4: İŞLETMECİ VE HİZMET DEĞİŞİKLİĞİ.....	35
EK-5: HİZMET SEVİYESİ TAAHHÜDÜ	45
EK-6: GİZLİLİK ARZ EDEN BİLGİLER VE GİZLİLİK ANLAŞMASI	53
EK-7: ÜCRETLER VE FATURALAMA.....	55
EK-8: TEMİNAT USUL ve ESASLARI	61
EK-9: IPTV MULTICAST ve UNICAST ERİŞİM HİZMETİ	63

1. GENEL HÜKÜMLER

1.1. GİRİŞ

İşbu Referans IP Seviyesinde Veri Akış Erişimi Teklifinde dikkate alınan hususlar şunlardır:

1.1.1. İşletmeci, Kurum tarafından bir elektronik haberleşme hizmeti yürütmek ve/veya elektronik haberleşme altyapısı kurmak ve/veya işletmek üzere yetkilendirilmiştir.

1.1.2. Türk Telekom, İlgili Mevzuat ve Kurum ile imzalamış olduğu elektronik haberleşme hizmetlerinin yürütülmesine ilişkin imtiyaz sözleşmesi çerçevesinde Türkiye’de elektronik haberleşme hizmetlerini yürütmeye ve elektronik haberleşme altyapısı kurup işletmeye yetkilidir.

1.1.3. İşbu Referans IP Seviyesinde Veri Akış Erişimi Teklifi, Türk Telekom’un İlgili Mevzuat uyarınca erişim yükümlüsü olması nedeniyle, Tarafların hak ve yükümlülüklerini belirlemek için hazırlanmıştır.

1.1.4. İşbu Referans IP Seviyesinde Veri Akış Erişimi Teklifi, İlgili Mevzuat ve bu mevzuat uyarınca yapılan Kurum düzenlemelerine tabidir.

1.2. AMAÇ VE KAPSAM

İşbu Referans IP Seviyesinde Veri Akış Erişimi Teklifi; işletmecinin, Türk Telekom’un sahip olduğu xDSL/FTTx şebekesi üzerinden abonelerine IP Seviyesinde Veri Akış Erişimi modeli ile hizmet sunabilmesi için gerekli olan usul, esas ve ücretleri içermektedir.

1.3. TANIMLAR VE KISALTMALAR

1.3.1. İşbu Referans IP Seviyesinde Veri Akış Erişimi Teklifi ve eklerinde kullanılan tanımlar ve kısaltmalar işbu Referans IP Seviyesinde Veri Akış Erişimi Teklifi ve eklerine münhasır olmak üzere EK-1’de karşılıklarında yazılı anlamı ifade edecektir.

1.3.2. İşbu Referans IP Seviyesinde Veri Akış Erişimi Teklifinde sehve müstenit herhangi bir hususun önlenmesini teminen tekiler çoğulları ve çoğullar da tekil ifadeleri kapsamaktadır.

1.3.3. İşbu Referans IP Seviyesinde Veri Akış Erişimi Teklifi EK-1’de yer almayan tanımlar ve kısaltmalar İlgili Mevzuatta belirtilen anlamları taşıyacaktır.

1.3.4. İşbu Referans IP Seviyesinde Veri Akış Erişimi Teklifi ve eklerinde yer alan hükümler arasında çelişki olması durumunda, Referans IP Seviyesinde Veri Akış Erişimi Teklifinin Ana Metninde yer alan hükümler esas alınacaktır.

1.4. TARAFLARIN HAK VE YÜKÜMLÜLÜKLERİ

1.4.1. TÜRK TELEKOM’UN HAK VE YÜKÜMLÜLÜKLERİ

1.4.1.1. Türk Telekom, işletmeciyi, işbu Referans IP Seviyesinde Veri Akış Erişimi Teklifi kapsamındaki hizmetlerden, İlgili Mevzuat çerçevesinde işbu Referans IP Seviyesinde Veri Akış Erişimi Teklifi ve eklerinde yer alan usul, esas ve ücretlere göre kendisine, ortaklarına, ortaklıklarına ve iştiraklerine uyguladığı koşullarla ayırım gözetmeksizin yararlandıracaktır.

1.4.1.2. Türk Telekom, Sözleşme’nin imzalanması ile birlikte işletmeci ile Türk Telekom arasındaki iletişimi sağlamak amacıyla bir adet İşletmeci Yöneticisi atayacak ve İşletmeci Yöneticisinin iletişim bilgilerini işletmeciye bildirecek ve ilgili Otomasyon Sisteminde yayımlayacaktır.

1.4.1.3. Türk Telekom IP Seviyesinde Veri Akış Erişimi hizmetinin yürütülmesi esnasında bağlantı kurulacak yetkililerin listesini, bölgesel bazda isimleri, görev alanları, irtibat adresleri, telefon numaraları ve e-mail adreslerini güncel olarak ilgili Otomasyon Sisteminde yayımlayacaktır.

1.4.1.4. İşbu Referans IP Seviyesinde Veri Akış Erişimi Teklifine konu hizmetlerde, İşletmecinin hizmeti ile ilişkili Bakır şebekede Bakır Ankastre kutusundan, Fiber şebekede ise KTA/ONT/MDU'dan itibaren Abone nezdindeki cihazların şebekeye bağlantısını sağlayan tesisat kurulumu ve Arızası Türk Telekom'un sorumluluğunda olmayacaktır. Aktif Ethernet/MDU/PON şebekede Türk Telekom'dan sağlanacak HGW cihazlarında sorumluluk Türk Telekom'a ait olacaktır.

1.4.1.5. Türk Telekom, abonenin abonelik tarihinden itibaren şebekedeki KTA/ONT/MDU'dan veya Bakır Ankastreden Trafiğin işletmeciye teslim edildiği TTN'ye kadar olan servis yükümlülüğünden ve arızalardan işbu Referans IP Seviyesinde Veri Akış Erişimi Teklifi kapsamında sorumlu olacaktır. Binalara gelen abonelik taleplerinde OBK/CAT kablosu ve Ankastre bulunmaması durumunda Bina İçi Elektronik Haberleşme Tesisatı Teknik Şartnamesi kapsamında sorumluluklar geçerli olacaktır. Daire içi kablolama taleplerinde Türk Telekom sorumlu olmayacaktır.

Türk Telekom, OBK/CAT kablosu veya Ankastresi olmayan binalarda tesis taleplerini reddedebilecektir. İşletmecinin talep etmesi durumunda Türk Telekom HGW'si üzerinden hizmet verilebilecektir. Türk Telekom HGW'si üzerinden hizmet verilmesi durumunda, ONT ile HGW irtibatı Türk Telekom tarafından sağlanacaktır. ONT ile HGW'nin irtibatı dışında daire içi kablolama talepleri Türk Telekom sorumluluğunda olmayacaktır.

1.4.1.6. Türk Telekom, İşletmeci tarafından ilk muayenesi yapıp Türk Telekom'a bildirilen ve Türk Telekom şebekesinden kaynaklanan her arızayı, işbu Referans IP Seviyesinde Veri Akış Erişimi Teklif ekindeki HST'de belirtilen süre, usul ve esaslar çerçevesinde gidermekle yükümlü olacaktır.

1.4.1.7. Türk Telekom işbu Referans Teklif kapsamında İşletmeci tarafından kendisine iletilen abonelere ilişkin evrak ve formları en az beş yıl süreyle saklamakla yükümlüdür.

1.4.2. İŞLETMECİNİN HAK VE YÜKÜMLÜLÜKLERİ

1.4.2.1. İşletmeci, işbu Referans IP Seviyesinde Veri Akış Erişimi Teklifi kapsamında olan her türlü hizmeti Referans IP Seviyesinde Veri Akış Erişimi Teklifi ve eklerinde yer alan usul, esas ve ücretlere uygun olarak alabilecektir.

1.4.2.2. İşletmeci, şartları ve tutarı Ek-8'de yer alan "Teminat Usul ve Esasları"na göre belirlenmiş teminatı Türk Telekom'a teslim edecektir.

1.4.2.3. Türk Telekom tarafından hizmetin hazır hale getirilmesine rağmen, işletmeciden ve/veya işletmecinin abonesinden kaynaklanan nedenlerden dolayı hizmetin kullanılmamasından (Bakır Ankastre, OBK veya bina içi CAT kablolamalarının hazır olmaması, müşteri hanesinde veya yakın konumlandırılan cihazların olmaması, arızalı olması ya da çalıştırılmaması vb.) Türk Telekom sorumlu olmayacaktır.

1.4.2.4. İşletmecinin hizmetiyle ilişkili son kullanıcı veya kendi tarafında kuracağı her türlü teçhizatın Türk Telekom'un sistemleri ile uyumluluğu, işletmecinin sorumluluğunda olacaktır. İşletmeci cihazının sebebiyet vereceği zararlar işletmeci tarafından karşılanacaktır.

1.4.2.5. İşletmeci, kendi sorumluluğunda olan kısımda kendi kusurundan kaynaklanan her türlü arıza veya kesintiden sorumlu olacaktır.

1.4.2.6. İşletmecinin abonesinin abonelik ve faturalama işlemleri işletmeci tarafından gerçekleştirilecektir.

1.4.3. MÜŞTEREK HAK VE YÜKÜMLÜLÜKLER

1.4.3.1. İşbu IP Seviyesinde Veri Akış Erişimi Teklifi kapsamındaki hizmetlere yönelik olarak belirlenen standartlar ve prosedürler işbu Referans IP Seviyesinde Veri Akış Erişimi Teklifi ve eklerinde yer aldığı şekilde uygulanacaktır.

1.4.3.2. Taraflar, şebekelerinin güvenli çalışması için gerekli olan tüm tedbirleri alacaklardır.

1.4.3.3. Taraflardan her biri, diğer tarafa karşı, basiretli ve tedbirli bir tacir olarak kendisine düşen her türlü özen ve dikkati göstermekle yükümlü olacaktır.

1.4.3.4. Taraflar, kendi kasıt, ihmal ve hataları sonucu meydana gelen maddi hasar, ölüm ve yaralanmalardan ötürü yasalarca belirlenen hukuki ve cezai sorumlulukları taşıyacaktır. Her bir Taraf, elemanlarının ve sistem/cihaz ve kablolarının kazaya karşı sigortasından sorumlu olacaktır.

1.4.3.5. Taraflar, kendi sorumluluk sahalarında haberleşmenin gizliliği de dâhil olmak üzere İlgili Mevzuat ve Kurum tarafından getirilen yükümlülükler aynen uyacaktır.

1.4.3.6. Diğer Tarafın, Şebekesi üzerinden İlgili Mevzuat ya da Kurum tarafından yapılan yetkilendirmeye aykırı olarak hizmet sunduğunu iddia eden Taraf konuyu en kısa zamanda Kurum'a bildirmekle yükümlü olacaktır.

1.4.3.7. İşletmeci ve taşeronlarına ait personel, Türk Telekom tarafından kendisine verilen Geçici Giriş Kartlarında tanımlanan alanlara Referans Ortak Yerleşim ve Tesis Paylaşımı Teklifi'nde yer alan usul, esas ve ücretler dâhilinde giriş hakkına sahip olacaktır. İşletmeci Geçici Giriş Kartı taleplerini Geçici Giriş Takip Sistemi (GGTS) üzerinden yapacaktır.

1.4.3.8. Taraflar, herhangi bir sistem/cihaz arızasının, birbirlerinin şebekelerinde veya Türk Telekom tarafından diğer işletmecilere sunulan hizmetlerde herhangi bir kesinti veya arızaya sebep olmaması için gerekli her türlü tedbiri alacaktır.

2. SUNULAN HİZMETLERE İLİŞKİN HÜKÜMLER

2.1. IP SEVİYESİNDE VERİ AKIŞ ERİŞİMİ HİZMETLERİ

2.1.1. Türk Telekom'un sunduğu IP Seviyesinde Veri Akış Erişimi Hizmeti topolojisi, bileşenleri ve konfigürasyonları, teknik özellikler ve tabi olunan standartlar, EK-2'de yer almaktadır.

2.1.2. İşletmecinin IP Seviyesinde Veri Akış Erişimi Hizmetinden faydalanmak amacıyla Türk Telekom Otomasyon Sistemine erişimi işbu Referans IP Seviyesinde Veri Akış Erişimi Teklifinin EK-3'ünde yer alan hükümler çerçevesinde gerçekleştirilecektir.

2.2. ORTAK YERLEŞİM, TESİS PAYLAŞIMI İLE BİNA GİRİŞİ VE BİNA İÇİ BAĞLANTI HİZMETLERİ

2.2.1. Ortak Yerleşim, Türk Telekom'un sunacağı IP Seviyesinde Veri Akış Erişimi Hizmeti kapsamında işletmeci tarafından talep edilecek Fiziksel, Birlikte, Sanal veya Uzaktan Ortak Yerleşimde yer kullanımı ile enerji ve klimatizasyon hizmetlerinden işletmecinin faydalandırılmasına ilişkin hususları içermektedir.

2.2.2. Tesis Paylaşımı, Türk Telekom'un sunacağı IP Seviyesinde Veri Akış Erişimi Hizmeti kapsamında işletmeci tarafından talep edilecek Havai ve/veya Yeraltı Tesislerinden işletmecinin faydalandırılmasına ilişkin hususları içermektedir.

2.2.3. Bina Giriş ve Bina İçi Bağlantı, Türk Telekom'un sunacağı IP Seviyesinde Veri Akış Erişimi kapsamında kendi F/O kablo altyapısı ile Türk Telekom binalarındaki sistem/cihazlarına bağlantı

yapmak isteyen işletmeci tarafından talep edilecek Bina Girişi ve Bina İçi Bağlantı hizmetlerinden işletmecinin faydalandırılmasına ilişkin hususları içermektedir.

2.2.4. Ortak Yerleşim ve Bina Girişi ve Bina İçi Bağlantı Hizmetleri'ne ilişkin usul, esas ve ücretler, Referans Ortak Yerleşim ve Tesis Paylaşımı Teklifi'nde, Havai ve/veya Yeraltı Tesislerin Paylaşımına ilişkin usul, esas ve ücretler ise Referans Tesis Paylaşımı ve Aydınlatılmamış Fiber Teklifi'nde yer almaktadır.

2.3. IPTV MULTICAST ve UNICAST ERİŞİM HİZMETİ

2.3.1. IPTV Multicast ve Unicast Erişim Hizmetleri, İşletmecilerin Abone'ye kadar ortak yayın servisi ve talebe bağlı video kapsamındaki TV içeriğini ulaştırılabilmesi için Türk Telekom IP MPLS Şebekesi, Santralleri ve Erişim Sistemlerindeki (DSLAM, OLT, vb.) portların kullanımının sağlanmasıdır.

2.3.2. IPTV Multicast ve Unicast Erişim Hizmetlerine ilişkin usul, esas ve ücretler işbu Referans IP Seviyesinde Veri Akış Erişimi Teklifi'nin EK-9 IPTV Multicast ve Unicast Erişim Hizmetleri başlıklı ekinde yer almaktadır.

3. ŞEBEKE YÖNETİMİ VE BAKIM

Şebeke Yönetimi, iyileştirilmesi, şebeke bütünlüğü, güvenliği, işletimi, bakım ile arıza ve hasara ilişkin hususlar EK-2'de yer almaktadır.

4. STANDARTLAR VE HİZMET KALİTESİ

4.1. STANDARTLAR

4.1.1. ITU-T, ETSI ve Kurum tarafından yapılan düzenlemeler arasında Türk Telekom'un mevcut şebekesinde kullandığı standartlar öncelikli olmak üzere, elektronik haberleşme şebekeleri ve hizmetlerinde kalitenin elde edilmesi için öngörülen standartlar, teknikler ve metodoloji esas alınacaktır. Teknolojik gelişmelere açık olarak, kullanılan standartlar işletmecilerin talepleri dikkate alınarak uluslararası standartlara uygun olarak değiştirilebilecek ya da ilave standartlar eklenebilecektir.

4.1.2. Türk Telekom yapılacak standart değişikliklerini işletmecilere 3 (üç) ay önceden yazılı olarak, e-posta veya kayıtlı e-posta yolu ile bildirecek ve işletmeciler de söz konusu değişiklikler için Türk Telekom tarafından yazılı olarak, e-posta veya kayıtlı e-posta yolu ile bildirilen tarihten en geç 2 (iki) ay önce bahse konu değişikliklere ilişkin çekince ve/veya problemlerini yazılı olarak, e-posta veya kayıtlı e-posta yolu ile Türk Telekom'a iletacaktır. İşletmecinin söz konusu değişiklik nedeniyle varsa yeni çözümler üretebilmesi için karşılıklı çalışmalar yapılacaktır. Bu durumda Türk Telekom işletmecilerin hak kaybına uğramaması için gerekli tedbirleri alacaktır.

4.2. HİZMET SEVİYESİ TAAHHÜDÜ

İşbu Referans IP Seviyesinde Veri Akış Erişimi Teklifi kapsamında verilecek hizmetlere ilişkin HST EK-5'te yer almaktadır.

5. SÖZLEŞMENİN YÜRÜTÜLMESİ

5.1. SÖZLEŞMENİN SÜRESİ VE YÜRÜRLÜK

IP Seviyesinde Veri Akış Erişimi Sözleşmesi, Taraflarca imzalandığı tarihte yürürlüğe girecek olup, belirsiz süreli olacaktır.

5.2. SÖZLEŞME İMZALAMA SÜRECİ

5.2.1. İşletmeci, Kurum tarafından onaylanan Referans IP Seviyesinde Veri Akış Erişimi Teklifini Türk Telekom'un toptan.turktelekom.com.tr internet sitesinden temin edebilecektir. İşletmeci, Türk Telekom'dan Sözleşme imzalama talebinde bulunması halinde;

- **İşletmecinin daha önce IP VAE sözleşmesinin borçtan/Teminat eksikliğinden dolayı feshedilmiş olması:** İşletmeci'nin daha önce Türk Telekom'la imzalamış olduğu bir IP Seviyesinde Veri Akış Erişimi sözleşmesinin bulunması ve bu sözleşmenin borçtan/Teminat eksikliğinden dolayı feshedilmiş olması halinde Türk Telekom, IP VAE kapsamında aldığı hizmetler nedeniyle vadesi geçmiş (yapılandırılmamış veya teminatlandırılmamış) tüm borç ödenene kadar İşletmeci ile sözleşme paylaşmayabilir, imza sürecini işletmeyebilecektir.
- **Süreç yazılı-basılı dokümanlar üzerinden gerçekleştirilecek ise;** Sözleşme, Türk Telekom tarafından 15 (on beş) iş günü içerisinde elden veya posta yolu ile İşletmeci'ye gönderilecektir. İşletmeci, İşletmeci olma ehliyetini ve Sözleşme'yi imzalamaya yetkili olduğunu gösterir resmi dokümanları, 2 (iki) nüsha olarak imzaladığı Sözleşmeyi, 30.000 TL tutarında teminat ve Gizlilik Anlaşması ile birlikte Türk Telekom'a ilettikten sonra Sözleşme Türk Telekom tarafından 15 (on beş) iş günü içerisinde imzalanacak ve imzalanan Sözleşme'nin bir nüshası İşletmeci'ye gönderilecektir.
- **Süreç elektronik ortamda gerçekleştirilecek ise;** İşletmeci öncelikle İşletmeci olma ehliyetini ve işbu Sözleşme'yi imzalamaya yetkili olduğunu gösterir resmi dokümanları, 30.000 TL tutarında teminat ile birlikte Türk Telekom'a ileticek, daha sonra Sözleşme ve Gizlilik Anlaşması, Türk Telekom tarafından 15 (on beş) iş günü içerisinde e-imza ile imzalanarak KEP aracılığı ile İşletmeci'ye iletilecektir. Bunun üzerine Sözleşme ve Gizlilik Anlaşması İşletmeci tarafından en geç 15 (on beş) iş günü içerisinde imzager ile imzalanarak, yine KEP aracılığı ile Türk Telekom'a iletilecektir. KEP üzerinden gerçekleştirilen tebligatı müteakip 15 (on beş) iş günü içerisinde imzalanmayan Sözleşme hükümleri aksi kabul edilmediği sürece Türk Telekom bakımından bağlayıcı olmayacaktır.

5.2.2. Elektronik imza kullanılarak gerçekleştirilen işlemlerde ilgili dokümanın imza tarihi, her iki Taraf bakımından da imza süreçlerinin tamamlandığı (diğer bir deyişle İşletmeci'nin imzaladığı) tarih olacaktır.

5.2.3. IP Seviyesinde Veri Akış Erişimi Sözleşmesi'ni e-imza ile imzalamak isteyen İşletmeci'nin mutlaka;

- KEP adresinin bulunması,
- İmza yetkisi olan kişilerin "Nitelikli Elektronik İmzası"nın bulunması, bu yetkililerin e-imza tiplerinden CMS imza türünü kullanması,
- E-imza ile imzaladığı dokümanın veri paketi tipini "Standart KEP" türünde seçmesi, paket içerisinde e-imzalı dokümanın yer alması (PDF),
- TUBİTAK İmzager uygulamasını indirmesi ve kurması,
- Bilgisayar ve İmzager aracılığıyla imzaladığı dokümanı yine KEP aracılığıyla Türk Telekom'a iletmesi

gerekmektedir. Belirtilen hususların eksikliğinden kaynaklı olarak Sözleşme imza sürecinde yaşanabilecek aksaklık ve gecikmelerden Türk Telekom hiçbir şekilde sorumlu tutulamayacaktır.

5.3. BAŞVURU VE İŞLETMECİ DEĞİŞİKLİĞİ, HİZMET DEĞİŞİKLİĞİ

5.3.1. IP Seviyesinde Veri Akış Erişimi Hizmeti kapsamındaki Başvuru Usul ve Esasları EK-3'te yer almaktadır.

5.3.2. IP Seviyesinde Veri Akış Erişimi Hizmeti kapsamındaki İşletmeci Değişikliği, Hizmet Değişikliğine ilişkin hususlar EK-4'te yer almaktadır.

5.3.3. İşletmeci, IP Seviyesinde Veri Akış Erişimi Hizmeti Sözleşmesini imzaladıktan sonra taleplerini Otomasyon sistemi üzerinden yapacaktır. Türk Telekom, işletmecinin yaptığı ilgili talebe Otomasyon Sistemi üzerinden cevap verecektir. Bu fonksiyonların kullanımına ilişkin web servisleri Türk Telekom tarafından hazırlanacaktır. Aynı zamanda, Otomasyon Sistemi üzerinden yapılan tüm işlemler aylık olarak yine ilgili Otomasyon Sistemi üzerinden raporlanabilecektir. Bu sözleşme kapsamında tüm HST'ler, bu taahhütlere ilişkin gecikme süreleri ve oluşan ceza bedelleri yine ilgili Otomasyon Sistemi üzerinden raporlanabilecektir.

5.3.4. Elektronik Haberleşme Sektöründe Başvuru Sahibinin Kimliğinin Doğrulama Süreci Hakkında Yönetmelik uyarınca kimlik doğrulamasının elektronik ortamda yapıldığı durumlar için sadece ilgili başvuruya yönelik bilgilerin bulunduğu form vb. belgeyi içeren PAdES-LTV formatındaki işlem belgesi iletilecektir. Başvuruların PAdES-LTV formatındaki işlem belgesiyle yapılması durumunda, resmi kimlik belgesinin fotokopisi ile ilgili form vb. belgelerde yer alan imza bölümünde abonenin imzasının bulunması gerekmeyecektir.

5.3.5. Elektronik Haberleşme Sektöründe Başvuru Sahibinin Kimliğinin Doğrulama Süreci Hakkında Yönetmelik kapsamında ilgili başvuru için oluşturulacak işlem belgesinde bulunması gereken bilgiler arasında yer alan hizmet numarası bilgisine, işbu Referans IP Seviyesinde Veri Akış Erişimi Teklifi kapsamında sunulmakta olan xDSL hizmetleri için Türk Telekom sistemlerinde kayıtlı hizmet numarası bilgisi girilecektir.

5.4. ÜCRETLER VE FATURALAMA

IP Seviyesinde Veri Akış Erişimi Hizmetine ilişkin ücretler, ödemeler ve faturalama prosedürlerinin detayları EK-7'de yer almaktadır.

5.5. YÜKÜMLÜLÜĞÜN SINIRLANDIRILMASI

5.5.1. Türk Telekom, şebeke işletim güvenliğinin, şebeke bütünlüğünün veya veri güvenliğinin temin edilemeyeceğini ya da şebekelerin karşılıklı işletilebilirliğinin mümkün olmadığını objektif kriterlerle kanıtlaması durumunda, Kurum'un onayını almak kaydıyla, belirtilen hususların sebebini teşkil eden teknik problemin devam ettiği yer ve zaman ile sınırlı olarak, işletmeciye sunduğu IP Seviyesinde Veri Akış Erişimi Hizmetini sınırlandırabilecektir.

5.5.2. Tarafların sorumlulukları işbu Referans IP Seviyesinde Veri Akış Erişimi Teklifi ile sınırlı olacaktır. Taraflar işbu Referans IP Seviyesinde Veri Akış Erişimi Teklifinde yer almayan herhangi bir dolaylı ya da direkt zarar veya ziyandan sorumlu tutulmayacaktır.

5.6. GİZLİLİĞİN KORUNMASI

Taraflar, IP Seviyesinde Veri Akış Erişimi Sözleşmesi'nin imzalanması öncesi EK-6'da yer alan "Gizlilik Anlaşması"nı imzalayacak ve gizliliğin korunması ile ilgili olarak söz konusu anlaşma hükümlerine uyacaktır. Gizlilik yükümlülüğü IP Seviyesinde Veri Akış Erişim Sözleşmesi'nin bitiminden veya feshinden sonra 5 (beş) yıl boyunca devam edecektir.

5.7. SÖZLEŞMENİN FESHİ

5.7.1. Karşılıklı mutabakat ile Sözleşme feshedilebilecektir.

5.7.2. Sözleşme, Taraflardan birinin yetkilendirilmesinin herhangi bir nedenle sona ermesi ve söz konusu Tarafın, yetkilendirmesi çerçevesinde sunmakta olduğu hizmetleri kapsayan farklı bir yetkilendirme almaması durumunda herhangi bir işleme gerek kalmaksızın feshedilmiş sayılacaktır. İşletmecinin yetkilendirmesinin sona ermesi halinde ve/veya Sözleşmenin herhangi bir nedenle fesih olması halinde işletmeci abonelerinin mağdur olmamaları ve hizmetten faydalanmaya devam edebilmeleri amacıyla işletmeci abonelerinin bir başka yetkilendirilmiş işletmeciye geçmek istemesi durumunda işletmecinin ilgili otomasyon sistemleri üzerinden vermesi gereken onaylar Türk Telekom tarafından verilebilecektir.

5.7.3. Taraflar, Mücbir Sebep varlığının en az 30 (otuz) gün sürmesi halinde karşılıklı mutabakat ile Sözleşmeyi feshedebilecektir.

5.7.4. Taraflardan birinin Sözleşme hükümlerine aykırı davrandığının iddia edilmesi halinde, öncelikle ilgili Taraf (iddia sahibi Taraf) iddiaya konu aykırılığın giderilmesini teminen diğer Tarafa yazılı bildirimle 15 (on beş) gün süre verecektir. Bu süre zarfında konuya ilişkin bir çözüme ulaşılamazsa, Taraflar iddia edilen aykırılığın tespiti amacıyla, tespiti istenen aykırılığın niteliğine göre, Kurum'a veya mahkemeye başvurabilecektir. Aykırılığın Kurum veya mahkemece tespit edilmesi halinde, tespit talebinde bulunan Taraf Sözleşmeyi feshedebilecektir. Aykırılık nedeniyle oluşan zararların diğer Tarafça tazmini talep edilebilecektir.

5.7.5. Taraflardan birinin iflasına karar verilmesi halinde; diğer Taraf Sözleşme'yi 30 (otuz) gün içerisinde feshedebilecektir.

5.7.6. Sözleşme kapsamında işletmecinin, ödeme ve/veya ilave/yükseltilmiş teminat mektubu verme yükümlülüklerini taraflar arasında belirlenen süreler zarfında yerine getirmemesi durumunda Türk Telekom, yükümlülüğün yerine getirilmesini teminen işletmeciye yazılı bildirimle 15 (on beş) gün süre verecektir. Bu sürenin sonunda da işletmecinin yükümlülüğünü yerine getirmemesi halinde Türk Telekom hizmeti ve/veya yeni Abone alımını durdurma hakkına sahip olacaktır. Yeni Abone alımının durdurulması halinde Türk Telekom, ilgili işlemi müteakip İşletmeci'ye yapacağı ikinci bildirimle herhangi bir süre verilmesine gerek olmaksızın hizmeti derhal durdurabilecektir.

Hizmetin durdurulması ve 7 (yedi) gün içerisinde tekrar başlatılmaması durumunda ispatlayıcı belgelerle (Borç/teminat durumu) birlikte aynı 7 (yedi) gün içerisinde Kuruma bilgi verilecektir. Hizmetin durdurulmasını müteakip, azami 15 (onbeş) gün süre içerisinde işletmeci tarafından ödeme ve/veya teminat mektubu verme yükümlülüklerinden birinin yerine getirilmemesi durumunda Türk Telekom Sözleşmeyi feshedebilecektir. Sözleşmenin feshedilmesi halinde, fesih tarihini takip eden 7 (yedi) gün içerisinde Kuruma bilgi verilecektir.

5.7.6.1 İşletmecinin son on iki ay içerisinde en az 1 (bir) faturasını son ödeme tarihinden sonra ödemiş olması ve son dönem faturasını son ödeme tarihine kadar ödemiş olması durumunda Türk Telekom yükümlülüğün yerine getirilmesini teminen işletmeciye yazılı bildirimle 15 (onbeş) gün süre verecektir. Bu sürenin sonunda da işletmecinin yükümlülüğünü yerine getirmemesi halinde 15'er (on beşer) gün arayla olacak şekilde sırasıyla teminatı nakde çevrilebilecek, son tahakkuk dönemindeki hızının %50'sine kadar transmisyon kapasitesi sınırlanabilecek ve hizmet durdurma yapılabilecektir. Yukarıda yer verilen 3 (üç) aşamalı sürecin hizmet durdurma ile neticelenmesi durumunda, Türk Telekom ispatlayıcı belgelerle (Borç/teminat durumu) birlikte aynı 7 (yedi) gün içerisinde Kuruma bilgi verecektir. Türk Telekom, hizmetin durdurulmasını müteakip işbu maddede yer alan fesih sürecini işletme hakkına sahiptir

5.7.7. Giderilmesi doğrudan Türk Telekom'un yapacağı çalışmalara bağlı olmayan Umulmayan Hallerin, en az 30 (otuz) gün sürmesi halinde, karşılıklı mutabakat ile Sözleşme feshedilebilecektir.

5.7.8. İşletmeci her halükârda 1 (bir) ay önceden yazılı olarak Türk Telekom'a bildirerek Sözleşmeyi feshedebilecektir.

5.7.9. Sözleşmenin, herhangi bir şekilde feshi veya sona ermesi durumunda, işletmeci ile işletmeci aboneleri arasındaki hukuki durum ve bu durumdan kaynaklanabilecek her türlü ihtilaf, işletmeci ve Aboneleri arasında çözümlenecektir. Türk Telekom'un işletmeci abonelerine karşı doğrudan herhangi bir sorumluluğu olmayacaktır.

5.7.10. Sözleşmenin herhangi bir nedenle fesih olması halinde İşletmeci adına kayıtlı devrelerin iptali, Türk Telekom tarafından otomatik iş emri oluşturularak, port kapatılması suretiyle gerçekleştirilecektir.

5. 8. BİLGİ SAĞLANMASI

5.8.1. Taraflar, İlgili Mevzuat çerçevesinde gerekli bilgi alışverişini sağlayacaktır. Taraflar, diğer Tarafa verilen bilgilerin hatalı ya da eksik olmasından dolayı hizmette oluşabilecek kesintiler ya da şebekede meydana gelebilecek hasarlardan sorumlu olacaktır.

5.8.2. Taraflar, birbirlerine mücbir sebepler hariç acil durumlarda şebekelerin olumsuz etkilenmemesi için güvenli operasyonun nasıl sağlanacağına dair yeterli bilgiyi temin edecektir.

5.9. TEMSİL YASAĞI

5.9.1. IP Seviyesinde Veri Akış Erişimi Sözleşmesi, Tarafların birbirlerinin temsilcisi veya acentesi gibi ticari sıfatlar taşımasına imkân verecek şekilde işlemeyecek ve yorumlanamayacak, Taraflar kendilerini böyle bir sıfatla arz ve takdim edemeyecek, birbirleri namına sarahaten veya zımnen hiçbir yükümlülük ihdasına yetkili olmayacaklar ve bu gibi davranışlara teşebbüs ve tevessül etmeyeceklerdir.

5.9.2. Taraflar hizmet sunarken veya reklamlarında diğer Tarafın ticaret unvanını ve logosunu kullanmayacaklar, diğer tarafın mal ve hizmetlerine ilişkin hususlarda yanlış, yanıltıcı ve benzeri beyanlarla kötüleyici, karalayıcı iş ve eylemlerde bulunmayacaklardır.

5.9.3. Taraflar, karşı Tarafın yazılı izni olmadan karşı Tarafı temsil edemeyecek ve karşı Taraf namına taahhütte bulunamayacaktır.

5.10. MÜLKİYET HAKLARI

İşbu Referans IP Seviyesinde Veri Akış Erişimi Teklifindeki hiçbir ifade, bir Tarafa ait Fikri Mülkiyet Haklarının (Dünyanın herhangi bir yerinde geçerli olan herhangi bir patente, alt patente, tescilli şemaya, tescilli tasarıma, tescilli marka veya hizmet markasına, çoğaltma hakkına, tasarım hakkına, yarı iletken topografi hakkına, know-how hakkına veya benzeri herhangi bir hak üzerinde sahip olunan), diğer Tarafa devrini tazammun etmez. Fikri Mülkiyet Hakları bunları oluşturan veya bunlara sahip olan Tarafın mülkiyetinde kalacaktır.

5.11. FERAGAT

IP Seviyesinde Veri Akış Erişimi Sözleşmesi'nin ihlalinden veya herhangi bir şart ya da koşulunun yerine getirilmemesinden doğan her türlü hak ya da talepten feragat, IP Seviyesinde Veri Akış Erişimi Sözleşmesi'nden veya IP Seviyesinde Veri Akış Erişimi Sözleşmesi'nin başka şekilde ihlalinden ya da diğer koşullarının yerine getirilmemesinden kaynaklanan hak ya da taleplerden vazgeçilmesi olarak yorumlanmayacaktır. Yazılı olarak yapılmayan ve feragati yapan Taraf adına imzalanmayan hiçbir feragat geçerli olmayacaktır.

5.12. DEVİR

IP Seviyesinde Veri Akış Erişimi Sözleşmesi imzalamış bulunan işletmecinin bir başka işletmeci tarafından devralınması ya da bir başka işletmeci ile birleşmesi sonrasında tanımlama, değişiklik vb. işlemler Türk Telekom tarafından gerçekleştirilecektir.

5.13. BÖLÜNEBİLİRLİK

IP Seviyesinde Veri Akış Erişimi Sözleşmesi'nin herhangi bir hükmünün her iki Taraf için de geçersiz ya da uygulanamaz sayılması veya mahkeme kararıyla geçersiz kılınması IP Seviyesinde Veri Akış Erişimi Sözleşmesi'nin kalan hükümlerinin geçerliliğini ya da uygulanabilirliğini etkilemeyecektir.

5.14. MÜCBİR SEBEPLER VE UMULMAYAN HALLER

5.14.1. İşbu Referans IP Seviyesinde Veri Akış Erişimi Teklifi'nin tamamında tanımlanan işlere şamil olmak üzere Mücbir Sebep ve Umulmayan Halin kapsamına aşağıda yer verilmektedir.

5.14.1.1. Mücbir Sebepler:

- Grev, lokavt ve işin yavaşlatılması,
- Savaş, seferberlik halleri, halk ayaklanmaları, saldırı, terör hareketleri, sabotajlar, avarya, radyasyon veya kimyasal kirlilik/serpinti, iyon radyasyonu vb.
- Ulaşım kazaları, doğal afetler (deprem, su baskını, yıldırım, çığ düşmesi, heyelan, volkanik patlama, meteor düşmesi, güneş patlaması, tsunami, obruk oluşumu vb.), yangın veya ciddi salgın hastalıklar baş göstermesi, karantina, aşırı yağış nedeniyle yolların kapanması vb.

olaylar başta olmak üzere Tarafların sorumluluğu altında olmayan, üçüncü şahısların hareketleri veya ihmalleri sebebiyle ya da Tarafların denetimi dışında bulunan herhangi bir sebeple hizmetin aksaması, durması veya kesintiye uğraması.

5.14.1.2. Umulmayan Haller:

- Türk Telekom'un bir başka kurum veya kuruluştan (Karayolları Genel Müdürlüğü, Belediyeler, Elektrik Dağıtım Şirketleri, İl Özel İdareleri, İnşaat Şirketleri vb.) aldığı hizmetlerde oluşan aksamalar,
- Türk Telekom'dan kaynaklanmayan ancak üçüncü şahıslarla, kurum veya kuruluşların (Karayolları Genel Müdürlüğü, Belediyeler, Elektrik/Doğalgaz Dağıtım Şirketleri, İl Özel İdareleri, Altyapı/İnşaat Şirketleri vb.) sebep olduğu hizmet sürekliliğini veya tesisini engelleyen (deplase, hırsızlık ve enterferans vb.) etkenler.

5.14.2. Mücbir Sebepden etkilenen Taraf, olayı takip eden 30 (otuz) gün içerisinde, Umulmayan Halden etkilenen Taraf olayı takip eden 5 (beş) gün içerisinde, diğer Tarafa, yükümlülüklerini yürütemeyeceği kapsamı ve süreyi, e-posta, kayıtlı e-posta, çağrı merkezi veya otomasyon sistemi üzerinden veya yazılı olarak bildirecektir. Mücbir Sebepden veya Umulmayan Halden etkilenen Taraf, gecikme veya arızanın bitmesi üzerine 1 (bir) gün içerisinde diğer Tarafa Mücbir Sebep veya Umulmayan Halin bittiğini, e-posta, kayıtlı e-posta, çağrı merkezi, otomasyon sistemi üzerinden veya yazılı olarak haber verecektir.

5.14.3. Taraflar, Mücbir Sebepler veya Umulmayan Haller nedeniyle oluşan kesintilerden doğacak dolaylı ve dolaysız hasar ve zararlardan birbirlerine karşı sorumlu olmayacaktır. Taraflardan birinin Mücbir Sebep sonucu, işbu Referans IP Seviyesinde Veri Akış Erişimi Teklifi kapsamındaki hizmetlerin bir kısmını ya da tümünü sunamadığı döneme ilişkin, diğer Taraf, Mücbir Sebepden kaynaklanan nedenlerle sunulamayan hizmetler için ödeme yapma yükümlülüğünden muaf olacaktır.

5.14.4. Taraflar, Mücbir Sebepler veya Umulmayan Hallerden dolayı ilgili Sözleşmenin yürütülmesi esnasında uyulması gerektiği belirtilen sürelerde meydana gelen gecikmelerden sorumlu olmayacaklardır. Ayrıca Umulmayan Hal/Mücbir Sebep dolay etkilenen Abonelikler için İşletmeci Arıza bırakmak istediğinde, Arıza kaydı sisteme kaydedilecek olup, İşletmeciye Umulmayan Hal/Mücbir Sebep kaynaklı Arıza yaşandığı uyarısı bilgisi iletilecektir. Oluşturulan Arıza kaydı Türk Telekom ekiplerine yönlendirilmeyecektir. Umulmayan Hal/Mücbir Sebep sonlandığında ilgili Otomasyon Sistemi üzerinde açılan Arızalar kayıt altında tutularak İşletmeci tarafından açılan Arıza kayıtları toplu olarak sistem üzerinden kapatılacaktır.

5.14.5. Umulmayan hal oluştuğuna ilişkin taraflar arasında uzlaşmazlık oluştuğunda, umulmayan halin varlığı ve tahmini çözüm süresi taraflarca ilgili bilgi ve belgelerle Kuruma sunulacaktır. Umulmayan Hallerde sözü edilen durumlardan, giderilmesi doğrudan Türk Telekom'un yapacağı çalışmalara bağlı olmayanlar ile ilgili olarak, Türk Telekom en geç 5 (beş) gün içerisinde yaptığı başvuruları ve varsa sonuçlarını işletmeciye bildirecektir.

5.14.6. Umulmayan Hallerde belirtilen hususlardan, giderilmesi doğrudan Türk Telekom'un yapacağı çalışmalara bağlı olanlar azami 7 (yedi) gün içerisinde giderilir. Bu sürenin aşılması halinde Taraflar arasında uzlaşmazlık oluştuğunda, Umulmayan Halin varlığı ve süresi Taraflarca ilgili bilgi ve belgelerle Kuruma sunulur.

5.15. SÖZLEŞMENİN YENİDEN MÜZAKERE KOŞULLARI

5.15.1. IP Seviyesinde Veri Akış Erişimi Sözleşmesi'nde, bu madde ile sınırlı olmamak üzere, aşağıdaki hallerde değişiklik yapılabilecektir.

- İşletmecinin Kurum'dan aldığı yetkilendirmenin hüküm ve koşullarının değişmesi,
- Referans IP Seviyesinde Veri Akış Erişimi Teklifinde değişiklik yapılması,
- İlgili Mevzuatta önemli bir değişiklik meydana gelmesi,
- Şebekede IP Seviyesinde Veri Akış Erişimi Sözleşmesi'nin teknik temelini etkileyen ya da etkileyebilecek esaslı bir değişiklik meydana gelmesi,
- Kurum'un, daha uygun teknik ve ticari alternatiflerin var olduğuna veya ilgili elektronik haberleşme hizmetleri pazarındaki rekabet koşullarının söz konusu hizmetin Türk Telekom tarafından sunulmasına gerek kalmayacak düzeye ulaştığına karar vermesi.

5.15.2. Taraflar, gözden geçirme taleplerinde görüşülecek hususları ayrıntılı şekilde belirteceklerdir.

5.15.3. Taraflardan herhangi biri, diğer Tarafa yazılı bildirimde bulunmak suretiyle her zaman gözden geçirme talebinde bulunabilecektir.

5.15.4. Gözden geçirme talebinde bulunulması üzerine Taraflar, IP Seviyesinde Veri Akış Erişimi Sözleşmesi'nde yapılacak ilgili değişiklikler üzerinde anlaşmaya varmak amacıyla, görüşmelerde bulunacaklardır.

5.15.5. Tarafların, gözden geçirme talebinde bulunmaları IP Seviyesinde Veri Akış Erişimi Sözleşmesi'nin değiştirildiği anlamına gelmeyecek ve değişiklikler üzerinde Taraflarca mutabakata varılana ve üzerinde mutabakata varılan değişiklikler yürürlüğe girinceye kadar IP Seviyesinde Veri Akış Erişimi Sözleşmesi mevcut haliyle yürürlükte kalacaktır.

5.16. ŞEBEKEDEN VEYA SUNULAN HİZMETLERDE DEĞİŞİKLİK DURUMU

5.16.1. Türk Telekom'un, herhangi bir santralde veya Santral Sahasında yapmak zorunda kalacağı değişikliklerin, işletmecinin sunmakta olduğu veya Referans IP Seviyesinde Veri Akış Erişimi Teklifi kapsamında Türk Telekom'dan almakta olduğu hizmetin sona ermesine sebep olması durumunda 6 (altı) ay önceden işletmeciye haber verilecek ve işletmeci de söz konusu değişiklikler için Türk Telekom tarafından bildirilen tarihten en geç 3 (üç) ay önce bahse konu değişikliklere ilişkin çekince ve/veya problemlerini Türk Telekom'a ileticektir. İşletmecinin söz

konusu deęişiklik nedeniyle varsa yeni çözümler üretebilmesi için karşılıklı çalışmalar yapılacaktır. Bu durumda, Türk Telekom işletmecilerin asgari kesinti ile hizmet verebilmesi ve hak kaybına uğramaması için gerekli tedbirleri alacaktır.

5.16.2. Türk Telekom'un, mevcut Santral Sahalarından yeni Santral Sahaları oluşturmak zorunda kalması ya da yeni teknolojileri şebekesine uyarlamasının işletmecinin şebekesinde çok kapsamlı revizyonlar yapmasına neden olması halinde uygun çözümün üretilmesi için karşılıklı çalışmalar yapılacaktır. Bu durumda, Türk Telekom işletmecilerin asgari kesinti ile hizmet verebilmesi ve hak kaybına uğramaması için gerekli tedbirleri alacaktır.

5.16.3. Türk Telekom, İşletmeciye sunduęu hizmetin ekonomik veya teknik açıdan olumsuz yönde etkilenmesine yol açacağı bilinen tüm etkileri ilgili İşletmeciye en az 1 (bir) ay önceden bildirecektir. İşletmecinin talep etmesi durumunda, söz konusu deęişiklik nedeniyle varsa yeni çözümler üretebilmesi için karşılıklı çalışmalar yapılacaktır.

5.17. SÖZLEŞMEDEKİ DEĞİŞİKLİKLER

Türk Telekom, taraflarca mutabakata varılan durumlar ile Kurum tarafından yapılan düzenlemeler saklı olmak üzere, işletmeciye işbu Referans IP Seviyesinde Veri Akış Erişimi Teklifi'nde yer alan usul, esas ve ücretlerle hizmet sunmakla yükümlü olacaktır. İlgili mevzuat ve/veya Kurum düzenlemeleri uyarınca, Referans IP Seviyesinde Veri Akış Erişimi Teklifi'nde, ücretler ve ücretlerin uygulanmasına ilişkin hükümler haricinde deęişiklik yapılması halinde, Türk Telekom işletmeciye, aksi talep edilmedięi takdirde, ilgili deęişiklięin IP Seviyesinde Veri Akış Erişimi Sözleşmesi kapsamında 10 (on) iş gününü müteakiben uygulanmaya başlayacağı yönünde bildirimde bulunacaktır. Söz konusu bildirim Türk Telekom tarafından deęişiklięin yürürlüğe girmesini müteakip 3 (üç) iş günü içerisinde yapılacaktır. Ücretler ve ücretlerin uygulanmasına ilişkin hükümlerde deęişiklik yapılması halinde ise EK-7'ye göre işlem yapılacaktır.

5.18. HİZMETİN DURDURULMASI

5.18.1. Türk Telekom, şebeke işletim güvenlięinin, şebeke bütünlüęünün veya veri güvenlięinin temin edilemedięi ya da şebekelerin karşılıklı işletilemedięi durumlarda, işletmeciye sunduęu hizmeti objektif kriterlerle kanıtlaması durumunda Kurumun onayını almak suretiyle, belirtilen hususların sebebini teşkil eden teknik problemin devam ettięi yer ve zaman ile sınırlı olarak durdurabilecektir. Söz konusu durumun sona ermesi ile, işletmecinin talebi olmaksızın hizmet yeniden başlatılacaktır.

5.18.2. Türk Telekom, işletmeciye sunduęu hizmeti, işletmeci ve işletmecinin aboneleri tarafından kullanılan cihazların yürürlükteki standartlara uymaması ya da sunulan hizmetin, Türk Telekom'un yürütmekte olduęu dięer hizmetlerin ve dięer işletmeciler tarafından sunulan hizmetlerin kalitesini bozan enterferansa neden olması durumunda Kurum'un onayını almak suretiyle durdurabilecektir.

5.18.3. Türk Telekom, haberleşmede kesinti doğuran enterferans dâhil, hizmetlerin acilen durdurulmasını gerektiren ve işletmeciye önceden bildirim imkân dâhilinde olmadığı umulmayan hallerde hizmeti durduracaktır. Türk Telekom hangi yükümlülüklerini, hangi kapsam ve sürede yerine getiremeyeceğini, gerekçeleri ile birlikte, hizmetin kesilmesini takip eden 1 (bir) iş günü içerisinde yazılı olarak Kurum'a ve ilgili işletmeciye bildirecektir. Söz konusu durumun sona ermesi ile birlikte, işletmecinin talebi olmaksızın hizmet yeniden başlatılacaktır.

5.19. ANLAŞMAZLIKLARIN HALLİ

5.19.1. IP Seviyesinde Veri Akış Erişimi Sözleşmesi'nin uygulanması ile ilgili olarak Türk Telekom ile işletmeci arasında bir anlaşmazlık olması halinde Taraflar anlaşmazlığın çözümlenmesi için gerekli iyi niyetli çabayı sarf edeceklerdir.

5.19.2. Çalışmaların bir netice vermemesi halinde, herhangi bir Taraf, Kurum nezdinde uzlaştırma talebinde bulunabileceği gibi uyuşmazlığın çözümü için mahkemeye de başvurabilecektir.

5.20. BİLDİRİMLER

5.20.1. Taraflarca yapılacak her türlü talep, tahsis, tesis, arıza, iptal vb. bildirimler, Tarafların kendi yükümlülüğünde ve münhasıran ilgili Otomasyon Sistemi üzerinden yapılacak olup, bildirimlere dair Otomasyon Sisteminde tutulacak veriler esas alınacak ve usulüne uygun bildirim olarak kabul edilecektir.

5.20.2. Türk Telekom, kampanya/tarife/ürün duyurusu, sözleşme/ek protokol duyurusu, uygulama esasları, teminat yönetimi, işletmeci yöneticisi bilgileri vb. bildirimleri ilgili satış ve destek kanalları üzerinden veya kayıtlı e-posta ile yapabilecektir. İşletmeci de söz konusu bildirimlere aynı usulle cevap verebilecektir.

5.20.3. Yukarıda yer verilen durumların dışında mesai saatleri içerisinde elden teslim edildiğinde, faksla gönderimin alındığı teyit edildiğinde, teslim formu ile birlikte kargo aracılığı ile teslim edildiğinde, iadeli taahhütlü posta ve/veya noter aracılığıyla tebliğ edildiğinde; usulüne uygun şekilde bildirimde bulunulmuş sayılacaktır.

5.20.4. Taraflar adres değişikliklerini en az 15 (on beş) gün önceden yazılı olarak bildirecektir. Adres değişikliklerinin zamanında bildirilmemesinden doğacak her türlü sorumluluk bildirim yapmayan tarafa ait olacaktır. Adres değişiklikleri bildirilmediği durumlarda son bilinen adrese yapılan tebligat geçerli kabul edilecektir.

5.20.5. Taraflar isim, unvan, vergi no (VKN), KEP adres değişikliği ve adres değiştirmeleri durumunda söz konusu değişiklikleri yazılı olarak diğer Tarafa bildirecek ve konuyla ilgili resmi evrakları sunacaktır.

5.20.6. Taraflar beyan ettiği bilgilere ait değişiklikleri yazılı olarak veya kayıtlı e-posta kanalıyla karşı tarafa bildirmedikçe, karşı taraf kayıtlarında yer alan bilgiler geçerli olacaktır.

6. EKLER

EK-1 TANIMLAR VE KISALTMALAR

EK-2 TOPOLOJİ VE ŞEBEKE YÖNETİMİ

EK-3 BAŞVURU USUL VE ESASLARI

EK-4 İŞLETMECİ DEĞİŞİKLİĞİ VE HİZMET DEĞİŞİKLİĞİ

EK-5 HİZMET SEVİYESİ TAAHHÜDÜ

EK-6 GİZLİLİK ARZ EDEN BİLGİLER VE GİZLİLİK ANLAŞMASI

EK-7 ÜCRETLER VE FATURALAMA

EK-8 TEMİNAT USUL VE ESASLARI

EK-9: IPTV MULTICAST ERİŞİM HİZMETLERİ

EK-1: TANIMLAR VE KISALTMALAR

Aşağıda belirtilen ve Referans IP Seviyesinde Veri Akış Erişimi Teklifi ve Eklerinde kullanılan bazı terim ve kısaltmalar, uluslararası terminolojiye de uygun olarak ve Referans IP Seviyesinde Veri Akış Erişimi Teklifi ve eklerinde münhasıran karşılarında yazılı anlamı ifade edecektir.

Abone	Elektronik haberleşme hizmeti sunan işletmeci ile söz konusu hizmetten yararlanmaya ilişkin Sözleşme yapan gerçek veya tüzel kişi
Accounting Kaydı	Abonelerin her bir internet bağlantısı için authenticate olup hizmeti almaya başladığı ve bittiği zamanları ve indirilen (download edilen) data miktarını gösteren kayıtlar
ADSL (Asymmetric Digital Subscriber Line)	Asimetrik Sayısal Abone Hattı
AI-Sat	AI-Sat Yöntemiyle Toptan Satış Hizmeti
Ankastre	xDSL ve binaya kadar Fiber şebekede Bakır Ankastre, Eve kadar fiber şebekede Sonlandırma kutusundan itibaren abone nezdindeki cihazların şebeke bağlantısını sağlayan tesisat
Arıza	Türk Telekom tarafından sunulan hizmetin belirli bir süre kesintiye uğraması durumu
Authentication	Abonenin hizmet alabilmesi için Kullanıcı Adı ve Domainin PPP sonlandırıcı cihaz tarafından doğrulanması
Bağımsız Bölüm Kodu (BBK)	Ulusal Adres Veri Tabanında tanımlanan ve haneye özel Bağımsız Bölüm Kodu
Bakır Ankastre	Bina ana giriş terminal kutusundan itibaren Abone nezdindeki cihazların telefon şebekesine bağlantısını sağlayan tesisat
Best Effort	Herhangi bir önceliğin uygulanmadığı, Trafik tipinden bağımsız olarak tüm port bant genişliğinin anlık kullanılabilmesi
BNG	Broadband Network Gateway (Trafik sonlandırma işleminin yapıldığı sunucu)
Çevrimiçi Portal	İşletmecinin Toptan Hat Kiralama kapsamında hizmet alan müşterilerine ilişkin başvuru, iptal, numara değişikliği, tesis adresi değişikliği gibi taleplerini yaptığı Türk Telekom tarafından sağlanan çevrimiçi portal
CLID	İşletmecinin, abone portunu tekli (unique) olarak ayırt etmesine yarayan ve kimlik doğrulamada kullanılabileceği devre ve sistem bilgisi
Domain	Kullanıcı Adında "@" işaretinden sonra kullanılan ve İşletmeciyi tanımlayan uzantı
DSL (Digital Subscriber Line)	Sayısal abone Hattı
DSLAM (Digital Subscriber Line Access Multiplexer)	Sayısal abone Hattı Erişim Çoklayıcı
ETSI (European Telecommunications Standards Institute)	Avrupa Telekomünikasyon Standartları Enstitüsü
FTA (Fiber Toplama Anahtarı)	KTA'lardan gelen fiberlerin toplandığı aktif cihaz
FTTB	Binaya kadar Fiber ile erişim yöntemi sunulan hizmet
FTTC	Kabine kadar fiber ile erişim yöntemi sunulan hizmet
FTTH	Eve kadar fiber ile erişim yöntemi sunulan hizmeti
FTTx	FTTH ve FTTB topolojilerinde sunulan hizmeti

Genel Arıza	Türk Telekom aktif/pasif cihazlarında veya kablolarında yaşanabilecek aksaklıklar nedeniyle üzerlerinden sunulan hizmet ile ilgili fonksiyonlarının eşzamanlı olarak Abonelerin bütününde veya kısmen geçici bir süre kesintiye uğraması
Gün	Takvim Günü
G.SHDSL	G.SHDSL standardında Simetrik Yüksek Hızlı Sayısal Abone Hattı
HGW (Home Gateway)	PON, MDU ve Aktif Ethernet topolojilerinde son kullanıcı uç cihazı
Hizmet Seviyesi Taahhüdü	IP Seviyesinde Veri Akış Erişimi Hizmetine ait Hizmet Seviyesi Taahhüdü
Hizmet Almayı Etkilemeyen Arızalar	Abone ile Trafik Teslim Noktası arasındaki hizmet ile ilgili fonksiyonların (abonenin hızının değiştirilememesi, DSLAM Management bağlantısının kurulamaması vb.) geçici bir süre kesintiye uğradığı arızalar
Hizmet Almayı Etkileyen Arızalar	Abone ile Trafik Teslim Noktası arasındaki hizmetin belirli süre kesintiye uğradığı arızalar
IP	İnternet Protokolü
IPSEC VPN (IP Security Virtual Private Network)	İki lokal alan ağı arasında internet üzerinden kurulacak olan özel tünelin IP Security (IPSec) ile güvenlik, authentication ve şifreleme metodlarının kullanılması
IP Seviyesinde Veri Akış Erişimi (IP VAE)	İşbu referans teklif ve eklerinde yer alan usul esas, ücretler ve IP Seviyesinde Veri Akış Erişimi (IP VAE) topolojisi ile sunulan hizmet
IPTV	Sabit şebeke üzerinden müşterilere verilen Multicast ve Unicast (VoD) hizmetlerin genel adı
IP/MPLS	Türk Telekom bünyesinde kurulu olan IP/MPLS şebekesi
ITU-T (International Telecommunications Union-Telecommunications Standards Bureau)	Uluslararası Telekomünikasyon Birliği'nin Telekomünikasyon Standartları Bürosu
İlgili Mevzuat	5809 sayılı Elektronik Haberleşme Kanunu ve bu Kanunun uygulanma usul ve esaslarını gösteren Kurum düzenlemeleri
İşletmeci	Yetkilendirme çerçevesinde elektronik haberleşme hizmeti sunan ve/veya elektronik haberleşme şebekesi sağlayan ve alt yapısını işleten şirket
KTA (kenar toplama anahtarı)	Müşteri HGW den gelen bakırın toplandığı aktif cihaz
Kullanıcı	Aboneliği olup olmamasına bakılmaksızın elektronik haberleşme hizmetlerinden yararlanan gerçek veya tüzel kişi
Kullanıcı Adı	Abonenin internet erişimi için "Authentication"da kullanılan isim
Kurum	Bilgi Teknolojileri ve İletişim Kurumu
L2TP	İkinci Katman Tünelleme Protokolü
MDU (Multi Dwelling Unit)	PON şebekesinde ethernet/ses dönüşümü amacıyla müşteri binalarında konumlandırılan çok portlu ekipman
Metro Ethernet	Ethernet protokolleri kullanarak genişbant veri servislerini sunmaya imkân veren erişim tekniği
MPLS (Multi Protocol Label Switch)	Çoklu Protokol Etiket Anahtarlama

Multicast Erişimi	İşletmeciden tek merkezden alınan TV yayınının aynı anda ve aynı şekilde tüm uç noktalara gönderilme yöntemi
OBK	Optik Bağlantı Kablosu
OLT (Optical Line Terminal)	PON sistemlerinde santralde konumlandırılan, çok sayıda MDU/ONT'ye bağlantı sağlayan cihaz
ONT (Optical Network Terminal)	PON şebekesinde ethernet/ses dönüşümü amacıyla haneye veya haneye yakın bir noktaya konumlandırılan ekipman
Ortak Yerleşim	İşletmecinin sistem/cihazlarının Türk Telekom'un sistem/cihazlarına bağlantısının sağlanması amacıyla, Türk Telekom' un bulunduğu bina, bitişik bina veya mekânın kullanılması
Otomasyon Sistemi	İşletmecinin IP Seviyesinde Veri Akış Erişimi hizmetine ilişkin talep, tahsis, arıza, iptal vb. işlemleri yapmakta kullanacağı web tabanlı program
Pasif Abonelik	Yalın DSL Erişimi ve İşletmeci Değişikliği süreçlerinde potansiyel aboneyi Otomasyon Sistemi üzerinde tanımlayan ancak herhangi bir hizmet sunulmayan abonelik
POP Noktası (Point of Presence)	Varlık Noktası
PON	Pasif Optik Şebeke
Port Rezervasyon Talebi	Altyapının uygun olmaması durumunda xDSL Portlarının İşletmeciye atanma talebi
Port Testi	Genişbant Portunun çalışıp çalışmadığını gösteren ve ilgili sistemler üzerinden yapılan teknik altyapı testi.
PPP (Point to Point Protocol)	Noktadan Noktaya Protokolü
PVC (Permanent Virtual Circuit)	Kalıcı Sanal Devre
Referans Al-Sat Yöntemiyle xDSL/FTTx Toptan Satış Teklifi (RAST)	Türk Telekom tarafından sunulan Al-Sat Yöntemiyle xDSL/FTTx Toptan Satış hizmetine ilişkin usul, esas ve ücretleri belirleyen referans teklif
Referans Tesis Paylaşımı ve Aydınlatılmamış Fiber Teklifi (RETPAFT)	Türk Telekom tarafından sunulan Tesis Paylaşımı ve Aydınlatılmamış Fiber hizmetlerine ilişkin usul, esas ve ücretleri belirleyen referans teklif
Referans Kiralık Devre Teklifi (RKDT)	Türk Telekom tarafından sunulan Kiralık Devre hizmetlerine ilişkin usul, esas ve ücretleri belirleyen referans teklif
Referans Ortak Yerleşim ve Tesis Paylaşımı Teklifi (ROYTEPT)	Türk Telekom tarafından sunulan Ortak Yerleşim, Bina Girişi ve Bina İçi Bağlantı hizmetlerine ilişkin usul, esas ve ücretleri belirleyen referans teklif
Referans IP Seviyesinde Veri Akış Erişimi Teklifi (RIPVAET)	Türk Telekom tarafından sunulan IP Seviyesinde Veri Akış Erişimi hizmetine ilişkin usul, esas ve ücretleri belirleyen referans teklif
Referans Yerel Ağ Ayrıştırılmış Erişim Teklifi (REYET)	Türk Telekom tarafından sunulan Yerel Ağ Ayrıştırılmış Erişim hizmetine ilişkin usul, esas ve ücretleri belirleyen referans teklif
Santral Sahası	Bir Santral Binasından/Sahasından sunulan hizmetlerin, abonelere uygun erişim yöntemleri ile ulaştırıldığı hizmet alanı
Splitter	Optik bölücü cihaz
Sözleşme / IP Seviyesinde Veri Akış Erişimi Sözleşmesi	IP Seviyesinde Veri Akış Erişimi hizmetine ilişkin usul, esas ve ücretleri belirlemek üzere Taraflar arasında imzalanan Sözleşme
Switch	Türk Telekom şebekesi ile işletmecinin kendi şebeke elemanlarını birbirine bağlayan anahtarlama elemanı

Tahakkuk Dönemi	Yazılı olarak aksi kararlaştırılmadığı sürece ayın birinci gününden başlayan bir takvim ayı
Tahsis	xDSL/FTTx Portlarının abonesine atanması amacıyla başvuruda bulunan işletmeciye ayrılması
Taraf	IP Seviyesinde Veri Akış Erişimi Sözleşmesi'nin Taraflarından her biri
Teminat	Tedavüldeki Türk Parası ve Bankacılık Düzenleme ve Denetleme Kurumu tarafından Teminat mektubu vermeye yetkili kılınan bankalarca düzenlenen teminat mektupları
Tesis	Türk Telekom santralinden müşteri/işletmeci sorumluluk alanına kadar olan şebekenin bağlantılarının yapılması
THK	Toptan Hat Kiralama
Trafik	Bakır ankastreden veya ONT/MDU/KTA'dan Türk Telekom BNG Cihazına (dahil) kadar Türk Telekom tarafından taşınan IP Seviyesinde Veri Akış Erişimi Trafiği
Trafik Teslim Noktası (TTN)	İşletmeciye, Türk Telekom Tesisleri dahilinde Trafik tesliminin yapılacağı nokta
Türk Telekom	Türk Telekomünikasyon Anonim Şirketi
Türk Telekom'dan Kaynaklanmayan Arıza	Giderilmesi için işletmeci tarafından Türk Telekom'a bildirilen ve Türk Telekom tarafından yapılan testler ve ölçümler sonucunda, Türk Telekom sorumluluğundaki altyapıdan kaynaklanmadığı tespit edilen arıza
Unicast Erişim	İşletmeciden VOD TTN'lerinden teslim alınan video veya yayınların, sadece talep eden İşletmeci Abonesine gönderilme yöntemi
VDSL2 (Very High Speed Digital Subscriber Line 2)	İkinci Versiyon Çok Yüksek Hızlı Sayısal Abone Hattı
VLAN (Virtual Local Area Network- Sanal Lokal Alan Ağı)	Bir yerel alan ağı (LAN) üzerindeki ağ kullanıcılarının ve kaynakların mantıksal olarak gruplandırılması ve fiziksel bir port atanmasını sağlayan sanal devre
Yalın DSL/FTTx	PSTN/THK sabit telefon aboneliği şartı aranmadan hizmet alımına imkân tanıyan erişim modeli
YAPA	Yerel Ağın Paylaşımına Açılması Hizmeti (Yerel Ağa Ayrıştırılmış Erişim)
Yeraltı Tesisleri	Kablo taşımakta kullanılan Boru, Kanal, Göz çoklayıcı, Menhol, Ek Odası, galeri vb. tesisler
Yıllık Kullanılabilirlik Oranı (YKO)	Hizmetin Türk Telekom sorumluluğunda kalan kısmının bir yıl boyunca kullanılabilir olduğu sürenin toplam yıllık süreye oranı
xDSL (Digital Subscriber Line)	Her türlü DSL teknolojisi

EK-2: TOPOLOJİ VE ŞEBEKE YÖNETİMİ

1. IP SEVİYESİNDE VERİ AKIŞ ERİŞİMİ TOPOLOJİSİ

1.1. Trafik, Şekil-1, 2, 3, 4, 5 ve 6'da gösterildiği gibi işletmeciye ait portun bağlı olduğu TTN'ye kadar Türk Telekom tarafından -best effort olarak- taşınacak olup, Türk Telekom BNG'sinden açılacak L2TP tünel ile işletmeci cihazına teslim edilecektir.

1.2. TTN, Türk Telekom IP MPLS Şebekesi üzerinde yer alan Türk Telekom IP MPLS portudur.

Şekil-1: Indoor Topolojisi

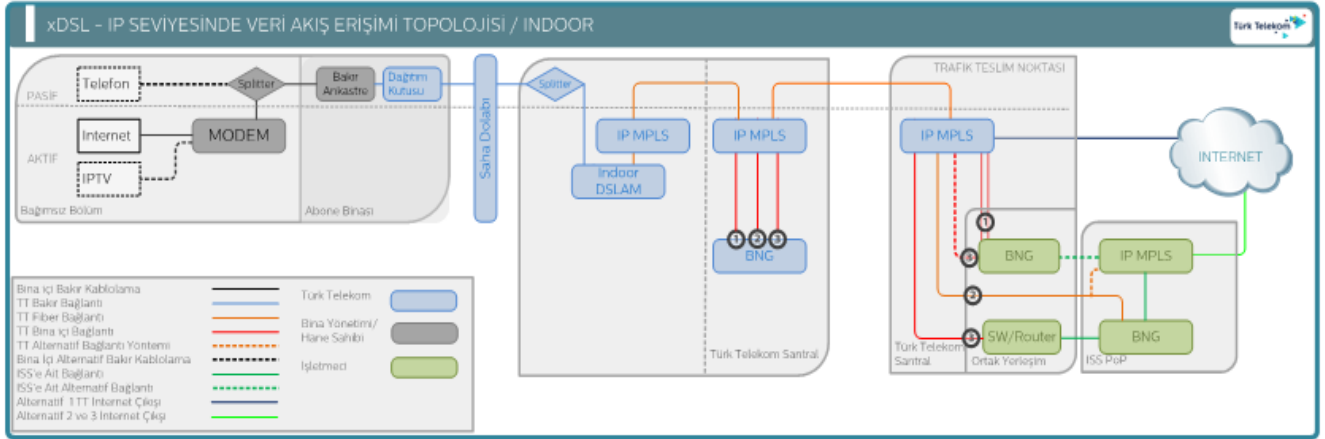

Şekil-2: FTTC Topolojisi

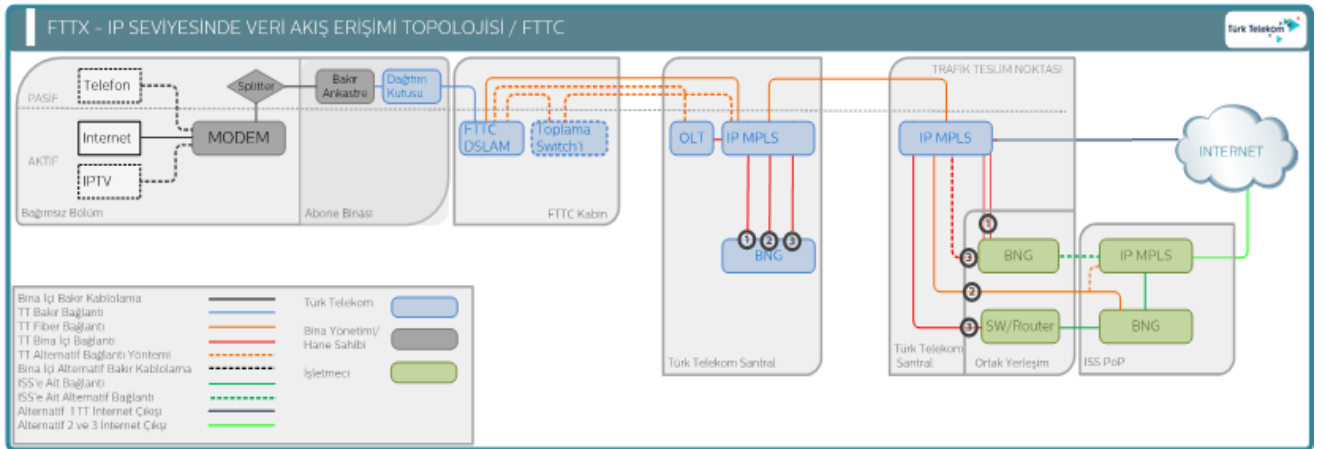

Şekil-3: FTTB Topolojisi

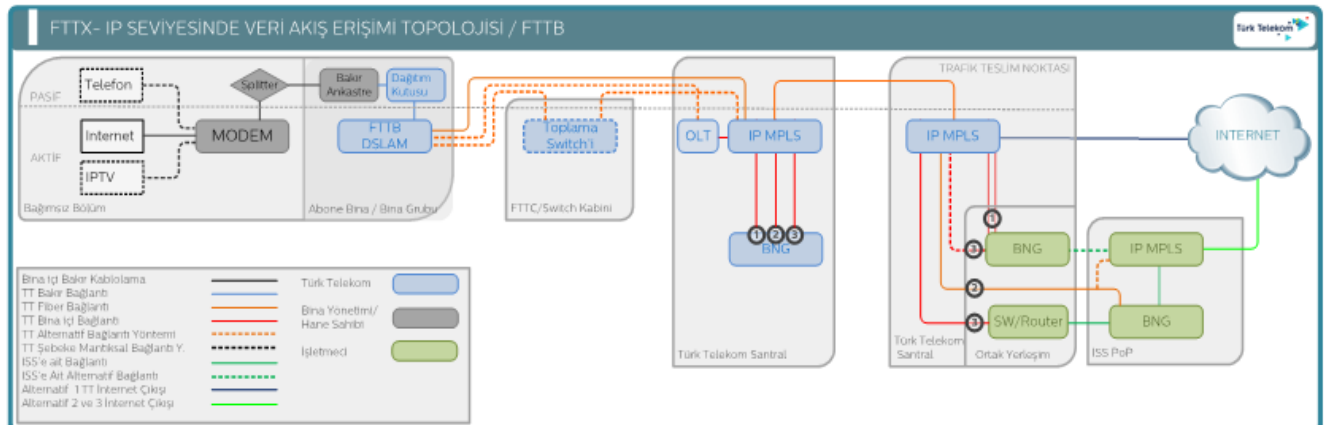

Şekil-4: PON Topolojisi

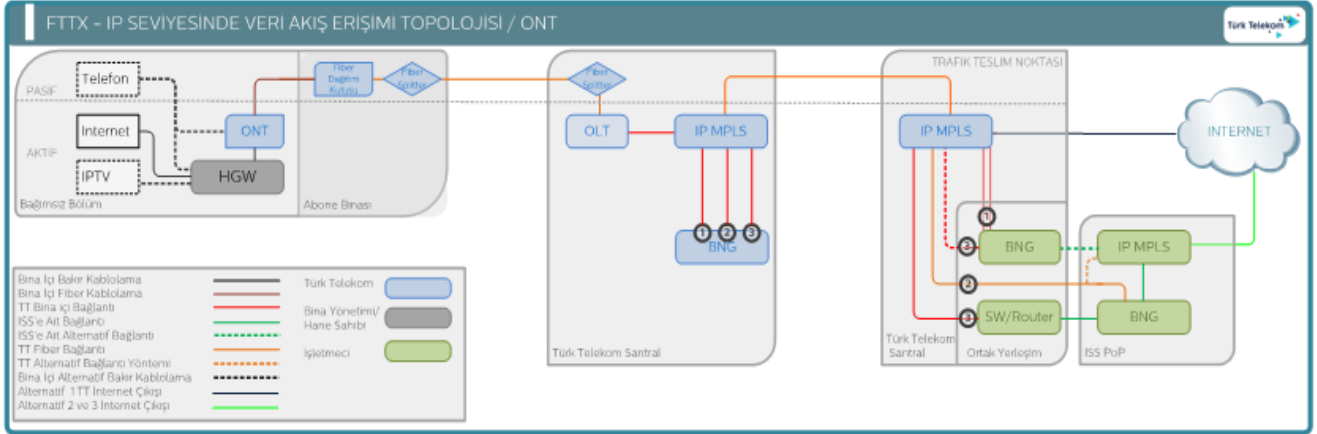

Şekil-5: MDU Topolojisi

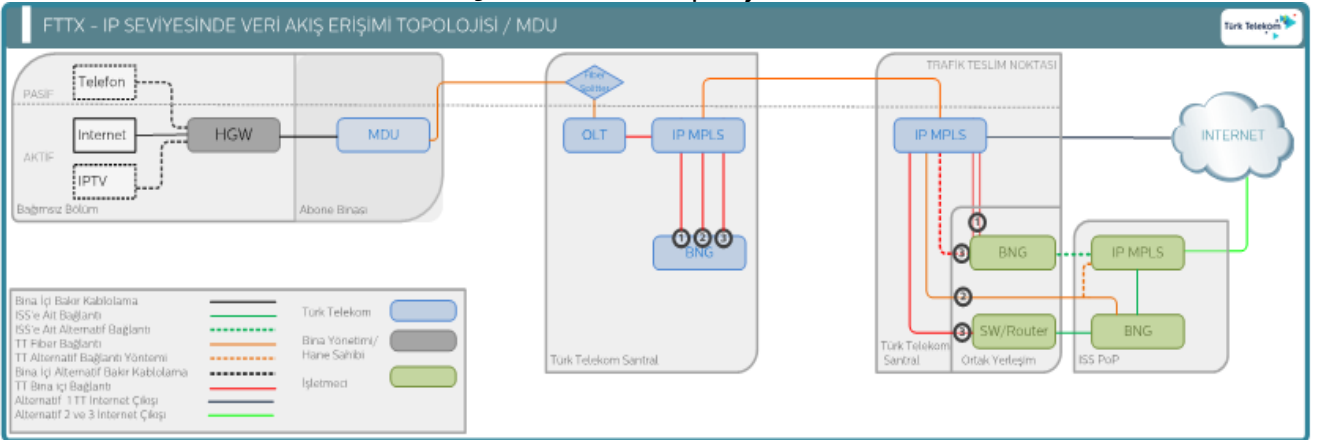

Şekil-6: Aktif Ethernet Topolojisi

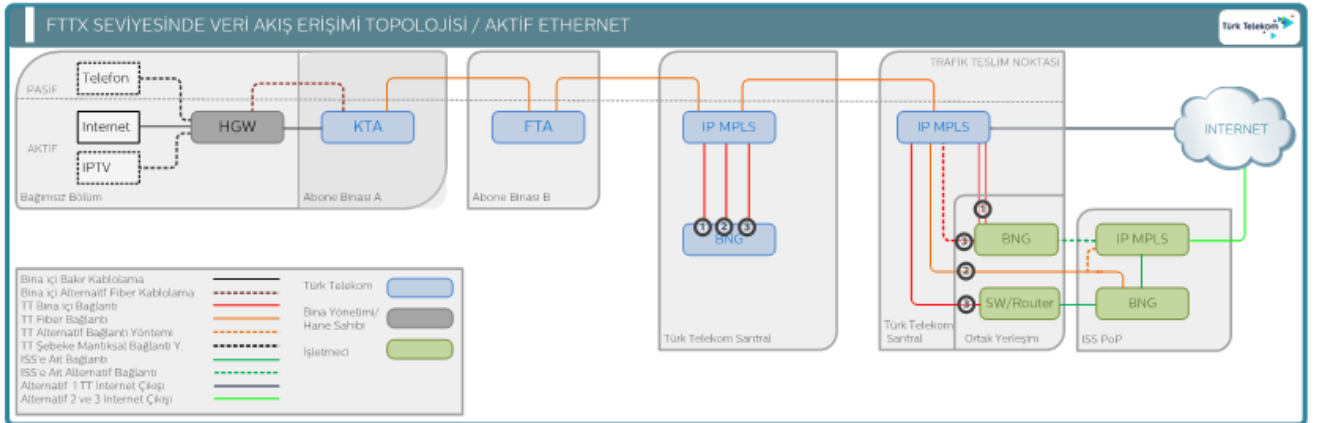

Yukarıda yer verilen şekillerdeki 3 alternatif aşağıda yer almaktadır.

Alternatif-1: TTN'deki IP VAE Trafiğinin, işletmecisi tarafından aynı santral binasında kurulmuş bulunan kendisine ya da başka işletmeciyeye ait PPP sonlandırıcı cihazına Türk Telekom bina içi devre(ler) ile teslim edilerek PPP sonlandırılması ve akabinde Türk Telekom internet devreleriyle internete çıkışının sağlanmasıdır.

Alternatif-2: TTN'deki IP VAE Trafiğinin, işletmecisi tarafından farklı bir binadaki işletmecisi POP noktasındaki kendisine ya da başka işletmeciyeye ait PPP sonlandırıcı cihazına, RKDT kapsamındaki uygun hizmetler ile teslim edilerek sonlandırılmasıdır.

Alternatif-3: TTN'deki IP VAE Trafiğinin, aynı santral binasında kurulu bulunan aynı veya farklı işletmeci cihazına teslim edilmesi ve akabinde işletmecinin Türk Telekom Santral Binasına kendisi veya başka bir işletmeci tarafından irtibatlandırılan fiber optik kablosu veya RKDT kapsamındaki uygun hizmetler ile farklı bir binadaki işletmecinin kendisine veya başka işletmeciye ait PPP sonlandırıcı BNG cihazında sonlandırılmasıdır. İşletmeci IP VAE trafiğini TTN'de teslim alacak olup, sonrasında yukarıdaki şekillerde yer verilen alternatiflerden herhangi birisi ile internet çıkışını gerçekleştirebilecektir. İşletmeci, IPVAE trafiğini kendi veya başka işletmecinin PPP sonlandırıcı cihazında sonlandırıp başka bir işletmeciden hizmet olarak internete çıkış sağlayabilecektir.

1.3. İşletmeciler aşağıda belirtilen 28 (yirmi sekiz) il ve 33 (otuz üç) noktada Trafiği teslim alarak, tüm Türkiye genelinde hizmet verebilecektir. Türkiye genelinde hizmet sunmak için gerekli olan TTN sayısı Kurumun onayı olmaksızın değiştirilemeyecektir.

Adana, Afyon, Ankara, Antalya, Aydın, Balıkesir, Bursa, Çanakkale, Denizli, Diyarbakır, Düzce, Erzurum, Eskişehir, Gaziantep, Hatay, İstanbul (Acıbadem, Ataköy, Erenköy, Fatih, Gayrettepe, Kadıköy), İzmir, Kayseri, Kocaeli, Konya, Manisa, Mersin, Muğla, Sakarya, Samsun, Tekirdağ, Trabzon, Zonguldak.

1.4. İşletmeci, işbu Referans IP Seviyesinde Veri Akış Erişimi Teklif te yer alan Trafik Teslim Noktalarına ilave olarak Türk Telekom'un BNG altyapısının mevcut ve müsait olduğu başka lokasyonlardan trafik teslimi isteyebilecek ve bu durumda Türk Telekom aynı lokasyondaki BNG'sine bağlı Trafiği talep edilen lokasyonda teslim edecektir.

2. IP SEVİYESİNDE VERİ AKIŞ ERİŞİMİ ŞEBEKE YÖNETİMİ

2.1. Trafik, işletmeciye ait portun bağlı olduğu TTN'ye kadar Türk Telekom tarafından taşınacak olup, işletmeciye TTN'den teslim edilecektir. Sözleşme ve EK-6'da sunulan Gizlilik Anlaşmasını imzalayan işletmeciye il, santral, TTN-BNG-DSLAM/ TTN-BNG-FTA, TTN-BNG-OLT ilişkisini gösterir liste sağlanacak ve değişiklikler teknik kısıtlara göre anlık ya da periyodik olarak bildirilecektir. İşletmeci, Gizlilik Anlaşması kapsamında ve Sözleşme çerçevesinde ilgili Otomasyon Sistemi aracılığıyla santral bazında boş port, abone adet ve detay raporlarına erişebilecektir. Birden fazla Türk Telekom BNG'sinin bulunduğu TTN'lerde toplam Trafik Türk Telekom tarafından bir noktadan işletmeciye teslim edilecektir.

2.2. Trafik tesliminde işletmeci cihazlarının Türk Telekom şebekesine uygunluğu işletmecinin sorumluluğunda olacaktır.

2.3. Türk Telekom, işletmeciye tahsis edilen portlara ilişkin en az 1 (bir) abonesinin bulunduğu bölgelerdeki xDSL/FTTx Trafiğini o aboneye ait portun bağlı olduğu TTN'den teslim edecektir. Sözleşme imzalandıktan sonra, işletmecinin talebi üzerine, Türk Telekom'un TTN ile işletmeci PPP sonlandırıcı cihazı arasında tesis edilecek her bağlantı üzerinde gerekli konfigürasyonlar hazırlanacak, PPP bağlantısı ve her iki Tarafda Accounting Kaydının sağlıklı tutulduğu test edilecek, testin olumlu olması halinde hizmet başlatılacaktır.

2.4. İşletmeci, Trafiğin teslim edildiği TTN'den itibaren, Trafiğin taşınmasından sorumlu olacaktır.

2.5. İşletmecinin Ortak Yerleşim hizmeti kapsamında Türk Telekom'dan Alternatif-1'e göre hizmet alması durumunda; Türk Telekom santralinde kullandığı POP Noktası ile Trafiğin teslim edileceği TTN aynı santralde ise, işletmecinin kullandığı POP Noktasına teslim edilen Trafik için yapılan bağlantı ve taşıma için ücret alınmayacaktır.

2.6. İşletmecinin, Türk Telekom'dan Alternatif-2'ye göre hizmet alması durumunda; işletmeci IPVAE trafiğini (xDSL/FTTx ve G.SHDSL Internet), RKDT kapsamındaki uygun hizmetler vasıtasıyla kullandığı POP Noktasına taşıyacaktır.

2.7. İşletmecinin Ortak Yerleşim Hizmeti kapsamında Türk Telekom'dan Alternatif-3'e göre hizmet alması durumunda; işletmeci teslim aldığı trafiği kendi veya başka bir işletmecinin cihazına irtibatlandırılan fiber optik kablo üzerinde kurulan devre ile farklı bir binadaki kullandığı PPP sonlandırıcı cihazında sonlandıracaktır. Bu durumda işletmeci cihazları arasındaki veya işletmeci cihazı ile başka bir işletmecinin cihazı arasında kurulacak bağlantı için ROYTEPT'in ilgili hükümleri dikkate alınacaktır.

2.8. Bağlantılarda PPP kullanılacak olup PPP, işletmeci tarafından kullanılan cihazda sonlandırılacaktır.

2.9. İşletmeci abonesinin authentication işlemleri işletmeci sorumluluğunda olacaktır. İşletmeci authentication işlemleri için gerekli olan sunucuyu kendi kurabileceği gibi, bu hizmeti Türk Telekom'dan ücreti mukabili de alabilecektir. Türk Telekom, işletmecinin Authentication işlevini Kullanıcı Adı ve şifresi ile birlikte abonenin CLID bilgisine göre de yapabilmesi için, işletmeci abonelerine ait CLID bilgisini de işletmeciye sağlayacaktır. Abonelik süresince CLID bilgisinin Türk Telekom kaynaklı olarak değişmesi durumunda güncel CLID bilgisi Türk Telekom tarafından sağlanacaktır. CLID bilgisinin işletmeci tarafından kullanılmaması durumunda tüm sorumluluk işletmeciye ait olacaktır.

İşletmeci, Türk Telekom tarafından oluşturulan CLID ve Aboneye ait Kullanıcı Adı ve şifreyi kontrol ederek internet çıkışına izin verecektir. Tesis ve Arıza işlemleri sırasında tahsis edilen portların değişmesi durumunda İşletmeci kullandığı CLID değerini Türk Telekom'dan temin ederek güncelleyecektir.

Tesis ve Arıza işlemleri sonrasında, İşletmeci tarafından dağıtım kutusundaki portların kasten değiştirildiğini tespit edilmesi durumunda Aboneye ait CLID ve Domain bilgilerini Türk Telekom tarafından kontrol edilecektir. Kontroller sonunda farklı CLID ve Domain bilgilerinin tespit edilmesi durumunda söz konusu bilgiler Kurum ve İşletmeciler ile paylaşılacaktır.

2.10. İşletmeci, abonelerine IP atamasını kendisi yapacaktır.

2.11. İşletmeci IP Seviyesinde Veri Akış Erişimi metodu ile yapacağı xDSL/FTTx abonelikleri için Türk Telekom sistemlerinde tanımlı olmayan bir Domain ismi seçecektir. Türk Telekom şebekesindeki işletmeci abone sayısının bir milyonu aşması durumunda işletmeciler ek Domain tanımlama talebi yapabilecektir.

2.12. Taraflar kendi cihazlarının bakım arıza ve yönetiminden sorumlu olacaklardır.

2.13. Port ve Transmisyon temelinde ücretlendirme kapsamında ücretlendirmeye esas transmisyon miktarının ölçümünde aşağıdaki usul uygulanacaktır:

2.13.1. Tahakkuk için gerekli olan transmisyon ölçüm değerleri, aylık olarak her bir TTN'ye bağlı Türk Telekom BNG'lerinden çıkan işletmeci bazlı L2TP VLAN'ları üzerinden, 5'er dakikalık aralıklarla Türk Telekom tarafından kayıt altına alınarak ay boyunca ölçümlenecektir. Ölçümlenen 5'er dakikalık değerler, ilgili 5 dakikalık zaman aralığının ortalama Mbit/sn değeri olacaktır.

2.13.2 Ücretlendirmeye esas transmisyon ölçüm değerleri, her bir TTN'ye bağlı Türk Telekom BNG'lerinin çıkışındaki 5'er dakikalık aralıklarla ay boyunca ölçümlenen transmisyon değerlerinin, ilgili BNG'nin bağlı olduğu TTN başına –aynı 5'er dakikalık zaman dilimindeki- toplam değerlerinden %5'lik tepe (peak) ölçüm değerlerinin çıkarılması ile elde edilecek %95'lik diliminin en yüksek seviyesi üzerinden Mbit/sn biriminden hesaplanacaktır.

2.13.3. Sistemsel sorunlar nedeniyle, bir veya birden fazla 5'er dakikalık ölçüm alınamaması durumunda, ölçümlenecek aylık transmisyon değerlerinde söz konusu ölçümlenemeyen değerler dikkate alınmayacaktır. Trafik oluşan ancak sistemsel sorunlar nedeni ile tüm ay boyunca ölçüm alınamayan BNG'de, İşletmecinin son on iki aylık hesaplanmış en düşük ABK değeri ile ölçüm

alınamayan Türk Telekom BNG'deki İşletmeci Abone sayısı çarpılarak bulunan değer ilgili BNG için transmisyön ölçüm değeri olarak transmisyön ücretlendirmesine dahil edilecektir.

2.13.4. Türk Telekom işletmeciler tarafından TTN'ye bağılı Türk Telekom BNG'lerinin çıkışıındaki transmisyön ölçüm değeriinin gözlemlenebilmesini teminen işletmecilere erişim izni sağlayacaktır. Türk Telekom, işletmecilere sağlayacağı bu erişim için İşletmecilere IPSEC VPN uygulaması sunacaktır.

2.14. Türk Telekom şebekesinde kullanılan OLT cihazlarının teknik kısıtlardan dolayı işletmeci HGW'lerini destekleyemediğı altyapılarda işletmeci sadece FTTH Türk Telekom HGW'li tesis talebinde bulunabilecektir.

3. ARAYÜZ KRİTERLERİ

Module Type: 1000 BASE SFP

Designation Telcordia/ITU: LX

Connector: LC

Fiber Type: SM

Wave Length: 1310 nm

Link Budget: 7,5

Launch Power Max (dbM): -3

Launch Power Min (dbM): -11,5

Rx Power Max (dbM): -3

Rx Power Min (dbM): -19

Target Distance Telcordia/ITU: 10 km

SAFETY

EN60950: A1, A2, A3, A4, A11

EN60825-1: 1994 thru A11

EN60825-2: 1994

CB Scheme IEC60950 (1999) 3rd ed.

EMC

EN55022: 1998 Class A

EN55024: 1998

EN300 386 v1.3.1:2001

FCC Part 15 Class A

ICES-003: 1997 Class A

VCCI:04/2003 Class A

AS/NZS 3548: 1995 Class A

CERTIFICATIONS

NEBS GR-63-CORE Issue 2 April 2002

ENVIRONMENTAL

ETS 300 019-1-X

ETS 300 753 Acoustic noise

RECOMMENDATION ITU-T

- G.991.2 Single-pair high-speed digital subscriber line (SHDSL) transceivers
- G.992.1 Asymmetric digital subscriber line (ADSL) transceivers
- G.992.2 Splitterless asymmetric digital subscriber line (ADSL) transceivers
- G.992.3 Asymmetric digital subscriber line transceivers 2 (ADSL2)
- G.992.5 Asymmetric digital subscriber line 2 transceivers (ADSL2)- Extended bandwidth ADSL2 (ADSL2plus)
- G.993.2 Very high speed digital subscriber line transceivers 2 (VDSL2)
- G.994.1 Handshake procedures for digital subscriber line transceivers
- G.996.2 Single-ended line testing for digital subscriber lines (DSL)
- G.997.1 Physical layer management for digital subscriber line transceivers
- G.998.1 ATM-based multi-pair bonding
- G.998.2 Ethernet-based multi-pair bonding

EK-3: BAŞVURU USUL VE ESASLARI

1. PORT TAHSİSİ, TESİS VE İPTALİNDE UYGULANACAK USUL VE ESASLAR

1.1. İşletmeci, ilgili Otomasyon Sistemi aracılığıyla, Santral bazında boş port, abone adet ve detay raporlarına ulaşabilecektir. İşletmeci, bu Sözleşme kapsamında Türk Telekom'un port havuzunda bulunan portları ilgili Otomasyon Sistemi üzerinden izleyebilecek, dinamik olarak satışını yapabilecek, hizmet alan abonelerinin abonelik işlemlerini, abonelik iptali, hız/paket değişikliği ve arıza kaydı işlemlerini gerçekleştirebilecektir. Türk Telekom, müşteri lokasyonlarında PSTN No, xDSL Hizmet No ve BBK'ya göre bakır/fiber dönüşümü dâhil altyapı bilgilerinin sorgulanabilmesine imkân tanıyacak sistemsel altyapıyı işletmeciye sağlayacaktır.

1.2. Türk Telekom Şebekesi üzerinden ses hizmeti ile internet hizmetinin aynı anda sunulması durumunda, ses hizmeti Türk Telekom ONT/HGW'si aracılığıyla verilebilecektir.

1.3. Türk Telekom, sistemlerine iletilen DSL ve binaya kadar fiber kurulum talepleri için, Port Testi aşamasına geçmeden önce müşteri portunun sinyali aktif hale getirilecektir.

1.4. Türk Telekom, DSL ve binaya kadar fiber kurulum taleplerinde, Bakır Ankastrde sorumluluğunun bittiği noktada devrenin sağlam olarak teslim edildiğine dair zaman ve konum damgalı etiket fotoğrafını ve ölçüm yapılabilmesi koşulu ile Port Testi sonuçlarını ilgili otomasyon sistemi üzerinden işletmeciye ileticektir. Türk Telekom sistemlerinde aynı abone için ardışık olarak bir saat içerisinde beşten fazla Port Testi talebi yapıldığı tespit edilirse işletmecinin port testi talepleri 8 saat süreyle kısıtlanabilecektir.

Türk Telekom PON/MDU/Aktif Ethernet topolojileri için kurulum taleplerinde, sistemlerde kurulum talebine özel tanım yapacak ve müşteri tarafına kurulan MDU/KTA/ONT'ye veya HGW'ye kadar hizmetin çalışır durumda olduğu bilgisini İşletmeci ile paylaşacaktır. HGW'nin Türk Telekom tarafından sağlanmadığı durumlarda ONT'de hizmetin çalışır durumda olduğu bilgisi Port Testi ve abone lokasyonunda alınacak zaman ve konum damgalı fotoğraf ile iş emri içerisinde işletmeciye iletilecektir.

DSL/FTTx Abonelik tesis taleplerinde tesisin tamamlandığı bilgisi, İşletmeciye Otomasyon Sistemi aracılığıyla iletilecektir. Bu bildirim ile toptan seviyede DSL/FTTx faturalaması başlayacaktır.

1.5. Türk Telekom, fiziki şartlar sebepli ve/veya üçüncü şahısların etkisi ile etiketlerin çıkartılması/sökülmesi/kayıp durumundan sorumlu olmayacaktır.

İşletmeci etiketlerin çıkartılması/sökülmesi/kayıp olması durumunda ilgili otomasyon sistemi üzerinden Türk Telekom'dan yeniden etiketleme talebinde bulunabilecektir. Türk Telekom, sistemlerine iletilen etiketleme talebini "Ek -5 Hizmet Seviyesi Taahhüdü" 2.1.1. maddesinde yer verilen tesis süresi içerisinde karşılayarak, işletmeciye etiketlemenin yapıldığına dair bilgiyi otomasyon sistemleri üzerinden ileticektir. Bu kapsamda kurulum aşamasında etiketleme yapılan tesisler için yeniden etiketleme talebinde bulunulması durumunda İşletmeciye EK-7 1.9. maddesinde yer alan yeniden hat etiketleme hizmeti ücreti yansıtılacaktır.

İşletmeci, tesis veya etiketleme iş emrinde abone lokasyonunda alınmış olan zaman ve konum damgalı etiket bilgisi yüklenmemiş örnekler için siparişin tamamlandığı ilk 7 gün içerisinde konum ve zaman damgalı fotoğraf ile tekrar etiketleme talebinde bulunur ise Türk Telekom bu durumda tekrar etiketleme yapacak ve işletmeciye yeniden hat etiketleme hizmeti ücreti yansıtmayacaktır.

1.6. İşletmeci, tesis talebinde bulunduğu BBK için altyapı dolu cevabı alması durumunda, Türk Telekom sistemleri üzerinden hizmet bekleyen son kullanıcıları için 'Port Rezervasyon Talebi'nde bulunabilecektir. Port rezervasyon talebinde bulunulan her bir BBK özelinde asgari olarak talepte bulunan işletmeci bilgisi, talep tarihi, talep edilen port bilgisi (hız, xDSL/FTTH vb.), BBK'nin bağlı

olduğu DSLAM bilgisini içerecek şekilde port rezervasyon talepleri Türk Telekom tarafından 2 (iki) yıl boyunca muhafaza edilecektir.

1.6.1. İlgili BBK'nın bağlı olduğu DSLAM üzerinde hiç boş port olmadığı durumda port rezervasyon süreci işletilecektir. Port sıkıntısı yaşanan lokasyonda işletilen operasyonun doğası gereği (ek yatırım, abonelik iptali, tesis adresi değişikliği, arıza ıslahı vb.) uygun port oluşması durumunda, rezervasyon talebi yapan servis sağlayıcıların talepleri başvuru sırasına göre karşılanacaktır. Herhangi bir BBK için her işletmeci sadece bir sefer port rezervasyonu yapabilecektir.

1.6.2. Türk Telekom, keşif, maliyet-fayda, yatırımın finansal durumu, malzeme ve malzeme tedarik durumu (malzeme tedarikini etkileyen global ticari kriz vb.), insan gücü, yatırımdan faydalanacak hane sayısı, yatırım talep edilen lokasyondaki artan-azalan müşteri trendi, şirketin ticari yatırım-karlılık kriterlerini göz önünde bulundurarak yatırım yapılıp yapılmaması hususunu değerlendirecektir.

1.6.3. Türk Telekom, port sıkıntısı yaşanan lokasyonda uygun port oluşması durumunda Port Rezervasyon bilgisini kontrol ederek, İşletmecilere port tahsisinin uygun olduğu bilgisini iletilecektir. Rezervasyonu ilk yapan işletmeci, talep ilettiği BBK için rezerve edilecek porta tesis/tesis adresi değişikliği başvurusu yapma önceliğine sahip olacaktır. Port rezervasyonu yapılan işletmeci 30 günlük rezervasyon süresi içinde ilgili BBK'ya tesis/ tesis adresi değişikliği başvurusunda bulunabilecektir.

Bir BBK'da sadece bir işletmeci için port rezervasyonu yapılacaktır. Port rezervasyonuna ilk başvuran işletmeciden farklı bir işletmeci tarafından aynı BBK'ya port rezervasyon talebi gelmesi halinde ilgili BBK'ya daha önce port rezervasyonu yapmış olan işletmeci bilgileri paylaşılacaktır. Port rezervasyonu yapan işletmeci BBK'daki talebini iptal etmediği sürece, ilgili BBK 'ya farklı bir işletmeci tarafından port rezervasyon talebi yapılamayacaktır. İşletmeci 30 günlük rezervasyon süresi içinde ilgili BBK'ya tesis/ tesis adresi değişikliği başvurusunda bulunmaz ise ilgili BBK için yapılan port rezervasyonu kaldırılır ve portun hizmet verdiği farklı bir BBK'da Port rezervasyonu talebi var ise port tahsisi diğer rezervasyona geçer.

1.6.4. Türk Telekom, İşletmeciye port tahsis aşaması uygun bilgisini iletildiğinde, işletmeciye EK-7'de yer alan 1.7. maddesindeki Port Rezervasyon Ücretini yansıtacaktır.

1.6.5. İşletmecinin 30 günlük rezervasyon süresi içinde ilgili Otomasyon Sistemi üzerinden tesis/ tesis adresi değişikliği talebini iletmesi durumunda, İşletmecinin bir sonraki faturasında tesis edilmiş hizmete Port Rezervasyon Ücreti kadar indirim uygulanacaktır. İşletmeciye tahakkuk eden toplam fatura tutarı port rezervasyon ücretinden düşük ise, tahakkuk eden faturanın toplam tutarı kadar indirim uygulanacak ve rezervasyon ücreti ve fatura ücreti arasında kalan iade edilecek fark tutar işletmecinin bir sonraki tahakkuk eden faturasına indirim olarak yansıtılacaktır.

Abone iptali nedeniyle tesis edilmiş hizmete port rezervasyon ücretinin tamamının iade edilememesi durumunda, kalan tutar işletmeciye iade edilmeyecektir.

1.6.6. Türk Telekom, İşletmecinin 30 günlük rezervasyon süresi içinde tesis/ tesis adresi değişikliği talebini iletmemesi durumunda, port rezervasyon ücretini İşletmeciye iade etmeyecektir.

1.7. Sözleşme kapsamında hizmet alan müşterilerin portlarının görüntülenebilmesi için Türk Telekom tarafından sağlanacak olan Otomasyon Sistemine erişim için gereksinim duyulacak her türlü yazılım, donanım, güvenlik ve iletişim için gerekli altyapı işletmeci tarafından karşılanacaktır.

1.8. Türk Telekom tesis adresi değişikliği kapsamında eski portun irtibatının kesildiği tarih bilgisini, kesilme anı itibariyle ilgili işletmeciye bildirecektir.

1.9. Tesis adresi deęişiklięi kapsamında tesis adresi deęişiklięi talebinin Türk Telekom'a iletilmesini takip eden 24 (yirmi dört) saat sonrasında yeni port hizmete verilmeye kadarki süreç için Aylık Ücret/DSL Ücreti/Yalın DSL/FTTx/Yalın FTTx port ücreti alınmayacaktır.

1.10. İşletmeci tarafından satışı yapıldıktan sonra tekrar boşa çıkartılan portlar boş port havuzuna düşecektir. Bu şekilde boşa çıkan portlara ilişkin Otomasyon Sistemi kayıtları esas alınacaktır.

1.11. Türk Telekom tarafından İşletmecinin her bir Abonelięi için bir port tahsis edilecek ve bu port başka bir Abonelięe kullanılmayacak ve/veya üzerinden başka Abonelik satışı yapılmayacaktır. Bu port, tesis adresi dışında üçüncü kişilerle ortak kullanılmayacak ve bu port üzerinden İşletmeci sadece tesis adresinde ve ilgili Abonelięe paylaşımsız hizmet sunabilecektir.

İşbu Referans IP Seviyesinde Veri Akış Erişim Teklifi kapsamındaki portun Abone tarafından başka bir adreste üçüncü şahıslarla ortak kullanıldığının veya Abone tarafından herhangi bir yöntemle paylaştırılarak kullanıldığının/Abonelik satışı yapıldığının tespit edilmesi halinde söz konusu port, Türk Telekom veya İşletmeci tarafından kullanımına kapatılabilecektir. İşbu Referans IP Seviyesinde Veri Akış Erişim Teklifi kapsamındaki portun İşletmeci tarafından herhangi bir yöntemle paylaştırılarak kullanıldığının/Abonelik satışı yapıldığının tespit edilmesi halinde söz konusu port, Türk Telekom tarafından yapılacak bildirimden sonra 45 gün içerisinde işletmeci tarafından kapatılmaması durumunda Türk Telekom tarafından kullanımına kapatılabilecektir.

1.12. Kullanıcı Adı tanımları İşletmeci tarafından Otomasyon Sistemi üzerinden yapılacak olup bütün İşletmeciler dâhil mükerrer Kullanıcı Adı olmayacaktır.

1.13. Teknik yetersizlik nedeniyle ilgili Otomasyon Sistemine ilave işletmeci kullanıcılarının erişim talebinin karşılanmadığı durumda Türk Telekom tarafından CRM sistemi yatırımı yapılmak suretiyle ihtiyaç karşılanacaktır.

1.14. İşletmeci abonesine sunulan hizmete ilişkin tüm kayıtlar Türk Telekom sistemlerinde tutulacaktır. xDSL/FTTx Abonelięinin gerçekleştirilmesi ve Accounting Kayıtlarının tutulabilmesi için zaruri olan hizmet numarası, Kullanıcı Adı, hız parametresi bilgileri Türk Telekom tarafından da tutulacaktır. İşletmeci, Aboneliklerinin kullanıcı adını deęiştirme durumunda, Türk Telekom Sistemlerine de güncel kullanıcı adı bilgisini iletacaktır.

1.15. İşletmeci, Türk Telekom'un bildirdięi hız yakınsama bilgilerine göre satış yapabilecek ve hizmet sunabilecektir. İşletmeci, tesis sonrasında Otomasyon Sistemi üzerinden sorgulama yaparak talep edilen porta ait hız profilini kontrol edebilecektir. İşletmecinin, Abonelerine Türk Telekom'un sağladığı hız yakınsama bilgilerine ve hattın destekleyeceęi tahmin edilen hız bilgilerinin üzerindeki hızlarda hizmet talep etmesi durumunda, Türk Telekom İşletmeci talebini reddedilebilecektir. İşletmeci, Aboneleri için Ek-7 Madde 1.1.1'de yer alan tablodan seçeceęi hız profilini, Otomasyon Sisteminde mevcut hız kataloęundan tercih edebilecektir. İşletmecinin, Abonesi için Otomasyon Sisteminde mevcut hızlar dışında ilave bir hız profilini talep etmesi durumunda, Türk Telekom'un bu hızın eklenmesinin şebekeye etkisini, yönetilebilirliğini dikkate alarak yapacağı değerlendirme sonrasında uygun görmesi halinde bu hız profili, hız kataloęuna eklenecektir.

1.16. Türk Telekom'un binaya kadar fiber altyapısı sağladığı lokasyonlarda işletmecilerin ADSL/VDSL port talepleri karşılanmayacaktır. Benzer şekilde Türk Telekom'un VDSL hizmeti sunabileceęi/sunduęu lokasyonlarda ADSL port talepleri karşılanmayacaktır.

1.17. İşletmeci, abonesinin bulunduęu envanterde yer alabilecek açık Genel arızaları arızaya konu hizmet numarası veya arıza ID üzerinden otomasyon üzerinden sorgulayabilecektir. Sorğu sonucunda devre, altyapı tipi, envanter bilgisi, bölge gibi açık genel arızaya ilişkin bilgiler görüntülenecektir. İlgili abonelerin genel arızadan etkilenme durumu yapılacak analizler sonucu görüntülenecektir. Genel arıza kaydı analiz yapılarak etkilenen abone kümesi İşletmecilerle paylaşılacaktır.

1.18. Fatura detaylarında teknik kısıtlara göre faturaya konu olan işlemlere ait ID ve detay bilgisi ilgili otomasyon sistemi üzerinden raporlanacaktır.

1.19. Bir BBK için işletmeciye tahsis edilen port, Türk Telekom sistemlerinde kayıtlı tesis adresi dışında başka bir adrese herhangi bir yöntemle (kablolu/kablosuz) uzatılmayacaktır.

Bu amaçla yapılacak tesis talepleri reddedilecektir. Bunun kurulum sonrasında tespit edilmesi halinde ise, söz konusu port, Türk Telekom tarafından kullanıma kapatılabilecektir.

2. YALIN DSL/FTTx ERİŞİMİNDE UYGULANACAK USUL VE ESASLAR

2.1. Mevcut durumda PSTN/THK aboneliği olmayanlar için Yalın DSL/FTTx tesis süreci;

2.1.1. Müşteri hizmet alacağı işletmeciye başvuracaktır.

2.1.2. İşletmeci Türk Telekom HGW'li tesis taleplerinde, müşterinin irtibat numarasını Otomasyon Sistemi üzerinden Türk Telekom'a iletacaktır.

İşletmeci, Yalın DSL/FTTx tesis başvurusu yaptığı müşterinin irtibat numarasını tercih eder ise Türk Telekom'a iletebilecektir. İşletmecinin irtibat numarasını iletmediği durumlarda Türk Telekom Yalın DSL tesis başvurusunda Bakır Ankastreya ulaşamazsa talebi yerinde reddedebilecektir.

Söz konusu irtibat numarası tesis esnasında ihtiyaç halinde kullanılması dışında başka amaçlarla kullanılmayacak ve paylaşılmayacaktır. Türk Telekom'un tesise dair bilgi ve soru ihtiyacı olması durumunda aboneyi arayabilecektir. Yerinde yapılan aramalar otomasyon üzerinden, santralde yapılan aramalar personel marifetiyle yapılacaktır.

Bu uygulamaya ek olarak, tesis öncesinde İşletmeci kendi müşterisini arayarak Türk Telekom tarafından yapılacak işlemlere ilişkin bilgilendirmeyi sağlayabilecektir.

2.1.2.1. İşletmecinin, Yalın DSL/FTTx başvurusu yapması durumunda, Tesis için EK-5'te yer alan 2.1.1. maddesindeki Hizmet Seviyesi Taahhüdü'nde Yalın DSL/FTTx satırındaki geçen süreler uygulanacaktır.

2.2. Mevcut durumda PSTN/THK + ADSL/VDSL2/FTTx aboneliği olanlar için Yalın DSL/FTTx tesis süreci;

2.2.1. Abonenin PSTN/THK + ADSL/VDSL2/FTTx aboneliği üzerinde kapanmamış bir iş emri (Devir, Tesis Adresi Değişikliği, Abonelik İptali, İşletmeci Değişikliği vb.) bulunması durumunda aynı devre üzerinde Yalın DSL/FTTx tesisi söz konusu iş emirleri tamamlandıktan sonra talep edilebilecektir.

2.2.2. Abone hizmet aldığı/alacağı işletmeciye Yalın DSL/FTTx hizmeti almak ve kendisi adına PSTN sözleşmesinin fesih işlemlerini gerçekleştirmek üzere Madde 7 ya da 8'de yer alan talep formunu doldurmak suretiyle başvuruda bulunacaktır. İşletmeci asgari 2 (iki) adet ıslak imzalı talep formundan birini saklayacaktır.

İşletmeci, abonenin talep formunu ve kimlik fotokopisini Türk Telekom nezdinde oluşturulan platform üzerinden elektronik olarak Türk Telekom'a iletcek ve Otomasyon Sistemi üzerinde Yalın DSL/FTTx pasif abonelik girişi yapacaktır. İşletmeci, elektronik olarak iletildiği talep formunun ıslak imzalı nüshasını da 1 (bir) ay içerisinde Türk Telekom'a iletacaktır.

2.2.2.1. Söz konusu başvurunun elektronik ortamda yapılması durumunda, Elektronik Haberleşme Sektöründe Başvuru Sahibinin Kimliğinin Doğrulama Süreci Hakkında Yönetmelik uyarınca Alıcı İşletmeci tarafından işbu EK'in 2.2.2. maddesi kapsamında belirtilen Madde 7 ya da Madde 8'de yer alan talep formunu içeren PAdES-LTV formatındaki belgenin oluşturulması ve

söz konusu belgenin Türk Telekom nezdinde oluşturulan platforma elektronik olarak yüklenmesi yeterli olacaktır. Elektronik ortamda yapılan geçiş işlem başvurularında resmi kimlik belgesinin fotokopisi ile birlikte ilgili formlardaki imza bölümünde abonenin imzasının bulunması gerekmez.

2.2.3. İşletmeci, THK + ADSL/VDSL2/FTTx aboneliğinden Yalın DSL/FTTx'e geçişte abonesine sağladığı THK hizmetini sonlandırarak Yalın DSL/FTTx hizmeti almak için otomasyon sistemi üzerinden başvurduğunda THK hattının iptali sağlanacaktır. Bu durumda madde 7 veya 8'de bulunan abone talep formları ve abone kimlik bilgileri aranmayacaktır. Bununla birlikte Yalın DSL/FTTx'e çevirmek üzere başvurduğu ADSL/VDSL2/FTTx hizmetinin ilişkili olduğu THK hattının farklı bir işletmeci üzerinde tanımlı olması durumunda başvuru red edilecektir. Otomasyon Sistemi üzerinde Yalın DSL/FTTx pasif abonelik girişi yapılacaktır.

2.2.4. Türk Telekom, Yalın DSL/FTTx talebine ilişkin pasif abonelik girişi yapıldıktan sonra 48 (kırk sekiz) saat içerisinde, Yalın DSL/FTTx talebine onay verecektir. Türk Telekom tarafından;

- PSTN üzerine tesislerde internet aboneliğinin, THK üzerine tesislerde aboneliklerden herhangi birinin başka bir işletmeciye ait olması,
- Türkiye Cumhuriyeti vatandaşları için T.C. Kimlik numarasının (Yabancı uyruklu kişiler için pasaport numarasının) yanlış veya eksik olması,
- Yabancı uyruklu kişiler için resmi kimlik belgelerinde yer alan kimlik bilgilerinin (Adı, Soyadı) eşleşmemesi,
- Kurumsal Aboneler için,
 - Vergi numarası mevcut olan kurumsal Abonelerin vergi numarasının yanlış/eksik olması,
 - Vergi numarası mevcut olmayan kurumsal Abonelerin ticaret unvanı/kurum adının uyuşmaması,
- Madde 7 veya 8'deki Talep Formunun veya Talep Formu'nu içeren PAdES-LTV formatındaki işlem belgesinin eksik doldurulmuş olması, PAdES-LTV formatına uygun olmaması veya bulunmaması,
- Talep Formu, resmi kimlik belgesinin fotokopisinin (kurumsal aboneler için vergi levhasının fotokopisi yada imza sirküleri/vekaletnamenin bir örneğinin) elektronik ortamda eksik olması durumlarında söz konusu 48 (kırk sekiz) saatlik süre içerisinde gerekçeleri bildirilerek Yalın DSL/FTTx talebi reddedilecek ve Türk Telekom tarafından Pasif abonelik iptal edilecektir.

Türk Telekom tarafından Yalın DSL/FTTx talebine onay verilmesini müteakiben işletmecinin açmış olduğu Pasif Abonelik isteği aktif hale getirilecektir. Türk Telekom, Pasif Aboneliğin aktif hale getirilmesini müteakiben, EK-5'te yer alan HST'de geçen süreler ve EK-7'de yer alan ücretler dâhilinde Yalın DSL/FTTx tesis işlemlerini yürütecek ve tamamlayacaktır.

2.3. İşletmecilerin Yalın DSL/ Yalın FTTB/ Yalın FTTH Abonelerinin Türk Telekom'a sabit telefon Aboneliği veya aynı/farklı bir İşletmeciye THK hizmeti Aboneliği için başvurması halinde sabit telefon Aboneliği ücretlendirilmesinin veya THK hizmetine ilişkin Aylık Hat Kullanım Ücretinin alındığı tarih itibarıyla İşletmeciye Aylık Yalın DSL/ Yalın FTTB/ Yalın FTTH port ücreti yerine Aylık PSTN/ THK'lı Port Ücreti faturalandırılacaktır.

2.4. Yalın DSL/FTTx süreci ile birlikte PSTN veya THK aboneliği iptal olacağından, iptal edilen PSTN veya THK hattının numarası, sabit numara taşınabilirliği kapsamında yapılan Yalın DSL/FTTx tesisi dışında Türk Telekom tarafından ilgili mevzuat çerçevesinde başka bir aboneye tekrar tahsis edilebilecektir.

2.5. Yalın FTTH hizmetinde İşletmeci'nin HGW'yi Türk Telekom'dan talep etmesi veya ONT kurulması durumunda hizmet süresince cihazların sorumluluğu işletmeciye ait olacaktır. Her türlü hasar ve ziyandan İşletmeci sorumlu olacaktır. Yalın FTTH hizmetinin iptali durumunda, İşletmeci 30 gün içerisinde HGW ve ONT uç cihazlarını çalışır ve eksiksiz olarak Türk Telekom'a iade edecektir. Cihazların 30 gün içerisinde iade edilmemesi ve/veya cihazların arızalı olarak iade

edilmesi durumunda İşletmeci Türk Telekom'un <https://toptan.turktelekom.com.tr/> adresinde yayımlanan cihaz bedelini de ödemekle yükümlü olacaktır.

Mevcutta FTTH altyapısı üzerinden Ses hizmeti almakta olan bir Abone'nin Yalın Fiber internet hizmetini almaya başlaması durumunda Cihazların Teslim Sorumluluğu İşletmeci'ye geçecektir.

Mevcutta Yalın FTTH İnternet hizmeti almakta olan bir Abone'nin FTTH altyapısı üzerinden Ses aboneliği ve Fiber internet aboneliği hizmetini almaya başlaması durumunda Cihazların Teslim Sorumluluğu Ses hizmetini sunan İşletmeci'de olacaktır.

Mevcutta FTTH altyapısı üzerinden ses hizmeti ve Fiber internet erişimi hizmeti almakta olan bir Abone'nin Yalın FTTH internet hizmetini almaya başlaması durumunda Cihazların Teslim Sorumluluğu İşletmeci'ye geçecektir. Yalın FTTH hizmetinin iptali durumunda, İşletmeci 30 gün içerisinde HGW ve ONT uç cihazlarını çalışır ve eksiksiz olarak Türk Telekom'a iade edecektir. Cihazların 30 gün içerisinde iade edilmemesi ve/veya cihazların arızalı olarak iade edilmesi durumunda İşletmeci Türk Telekom'un <https://toptan.turktelekom.com.tr/> adresinde yayımlanan cihaz bedelini de ödeyecektir.

2.6. Türk Telekom'un mülkiyetinde bulunan HGW ve ONT uç cihazlarının Türk Telekom'a iade edilmesi amacıyla sökülmesine ilişkin olarak yapılacak işler Türk Telekom şebekesine müdahale edildiği şeklinde yorumlanmayacaktır.

2.7. Yalın DSL/Yalın FTTx Abonelik tesis sürecinin tamamlandı bilgisi, İşletmeciye Otomasyon Sistemi aracılığıyla iletilecek ve bu iletimden sonra toptan seviyede Yalın DSL/ Yalın FTTx faturalama süreci başlayacaktır. Ayrıca mevcut durumda PSTN/THK ve ADSL/VDSL2/FTTB Aboneliği olanların Yalın ADSL/VDSL2/FTTB dönüşümü durumunda Otomasyon Sisteminin tesis süreci tamamlandı bilgisini gönderdiği andan itibaren aylık Yalın port toptan seviyede İşletmeciye faturalandırılacaktır

3. ENGELLİ, GAZİ VE ŞEHİT YAKINLARINA İLİŞKİN İNTERNET PAKETLERİ UYGULAMA ESASLARI

3.1. Engelliler için Başvuru Süreci

3.1.1. İndirimli abonelik özürülük oranı %40 ve üzeri olan engelliler için geçerli olacaktır.

3.1.2. İndirimli abonelik başvurusu engelli son kullanıcının kendisi, birinci dereceden yakını (anne, baba, çocuk), eşi veya kardeşi tarafından yapılacaktır.

3.1.3. İndirimli abonelik başvurusunu yapabilecek kişi işletmeciye başvuracaktır.

3.1.4. İşletmeci, engelli son kullanıcının özürlü kimlik kartı veya sağlık kurulu raporu ve T.C. nüfus cüzdanı veya T.C. kimlik kartı belgelerini temin ve kontrol edecektir. Özürlü oranını gösteren ibareyi taşıyan nüfus cüzdanı bulunması durumunda başvuru için bu belge de tek başına yeterli olacaktır.

3.1.5. İşletmeci, şartları sağlayan kullanıcılar için ilgili Otomasyon sistemi üzerinden talep edilen port bilgilerini girerek tesis talebini iletacaktır.

3.1.6. İşletmeciye abonelik için başvuran kişi engelli son kullanıcı değilse engelli son kullanıcıya ait özürlü kimlik kartı veya sağlık kurulu raporu ve T.C. nüfus cüzdanı veya T.C. kimlik kartına ek olarak başvuran kişinin T.C. kimlik numarası ve T.C. nüfus cüzdanı veya T.C. kimlik kartı da işletmeciye iletilecektir.

3.1.7. Abonelik başvurusunu engelli son kullanıcı yapıyorsa, abonelik engelli son kullanıcı üzerinde olacaktır. Eğer engellinin birinci dereceden yakını (anne, baba, çocuk), eşi veya kardeşi abonelik için başvurursa indirimden faydalanabilecek ve abonelik başvuran kişi üzerine

gerçekleşecektir. Bu portlara başvuruda bulunulacak her engelliye ait T.C. kimlik numarası için bir port satışına izin verilecektir.

Kardeş yakını başvurularında T.C. nüfus cüzdanı ve vukuatlı nüfus kayıt örneği veya T.C. kimlik kartında anne ve baba ismi aynı olması durumunda başvuru kabul edilecektir.

Çocuk yakını başvurularında başvuran çocuk T.C. nüfus cüzdanı ve vukuatlı nüfus kayıt örneği veya T.C. kimlik kartında Engelli olan Anne/Baba adının çocuğun kimliğinde yazması durumunda başvuru kabul edilecektir.

3.1.8. İşletmeci, indirimli abonelik başvurusu yapan kişiler tarafından kendisine teslim edilen belge örneklerinin birer nüshasını, başvurunun yapıldığı tarihten itibaren 30 (otuz) gün içerisinde Türk Telekom'a FTP sistemi üzerinden iletilecektir. İşletmeciler tarafından Türk Telekom'a iletilecek belge formatları aşağıdaki gibi olacaktır (Örnek 1806012345 xDSL numarası üzerinden);

- a. Engelli kimlik kartı/Engelli seyahat kartı için: 1806012345KK.jpg
- b. Sağlık kurulu raporu için: 1806012345SR.jpg
- c. Engelli son kullanıcı nüfus cüzdanı veya kimlik kartı için: 1806012345NC.jpg
- ç. Engelli yakını nüfus cüzdanı veya kimlik kartı için: 1806012345EYNC.jpg
- d. Eş durumundaki başvurular için Evlilik Cüzdanı fotokopisi veya vukuatlı nüfus kayıt örneği 1806012345ECF.jpg
- e. Yabancı uyruklu engelli pasaport belgesi için: 1806012345PB.jpg
- f. Yabancı uyruklu başvurusunda Engelli sağlık raporu 1806012345ESR.jpg

3.2. Gazi ve Şehit Yakınları için Başvuru Süreci

3.2.1. İndirimli abonelik başvurusu gazi son kullanıcının kendisi, gazi/şehit eşi, gazinin/şehidin birinci dereceden yakını (anne, baba, çocuk) veya kardeşi tarafından yapılacaktır.

3.2.2. İndirimli abonelik başvurusunu yapabilecek kişi işletmeciye başvuracaktır.

3.2.3. İşletmeci, gazi veya şehit yakını için Emekli Sandığı tarafından verilen emekli sandığı serbest kartı, Sosyal Güvenlik Kurumu veya Aile ve Sosyal Hizmetler İl Müdürlükleri tarafından verilen Hak Sahipliği Belgesi'nin aslı veya noter onaylı örneği, Türkiye Cumhuriyeti Aile ve Sosyal Hizmetler Bakanlığı tarafından verilmiş olan şehit yakını veya gazi veya gazi yakını kimlik kartının noter onaylı örneği veya kartın aslı ve bu belgelerden en az birine ek olarak T.C. nüfus cüzdanı veya T.C. kimlik kartı belgelerini temin ve kontrol edecektir.

3.2.4. İşletmeci, şartları sağlayan kullanıcılar için ilgili Otomasyon sistemi üzerinden talep edilen port bilgilerini girerek tesis talebini iletilecektir.

3.2.5. İşletmeciye abonelik için başvuran kişi gazi son kullanıcı değilse gazi son kullanıcı için emekli sandığı tarafından verilen emekli sandığı serbest kartı, Sosyal Güvenlik Kurumu veya Aile ve Sosyal Hizmetler İl Müdürlükleri tarafından verilen Hak Sahipliği Belgesi'nin aslı veya noter onaylı örneği, Türkiye Cumhuriyeti Aile ve Sosyal Hizmetler Bakanlığı tarafından verilmiş olan şehit yakını veya gazi veya gazi yakını kimlik kartının noter onaylı örneği veya aslı ve bu belgelerden en az birine ek olarak T.C. nüfus cüzdanı veya T.C. kimlik kartı ve başvuran kişinin T.C. kimlik numarası da işletmeciye iletilecektir. Benzer durum şehit eşi, kardeşi veya birinci dereceden yakınları için de geçerli olacaktır.

3.2.6. Abonelik başvurusunu gazi son kullanıcı yapıyorsa abonelik, gazi son kullanıcı üzerinde olacaktır. Eğer gazinin birinci dereceden yakını (anne, baba, çocuk), eşi veya kardeşi abonelik için başvurursa indirimden faydalanabilecek ve abonelik başvuran kişi üzerine gerçekleşecektir. Benzer durum şehit eşi, kardeşi veya birinci dereceden yakınları için de geçerli olacaktır. Bu portlara başvuruda bulunulacak her gaziye ait T.C. kimlik numarası için bir port satışına izin verilecektir. Şehidin birinci dereceden yakını (anne, baba, çocuk), eşi veya kardeşi bu portlardan birer kez faydalanabilecektir.

3.2.7. İşletmeci indirimli abonelik başvurusu yapan kişiler tarafından kendisine teslim edilen belge örneklerinin birer nüshasını, başvurunun yapıldığı tarihten itibaren 30 (otuz) gün içerisinde Türk Telekom'a FTP sistemi üzerinden iletilecektir. İşletmeciler tarafından Türk Telekom'a iletilecek belge formatları aşağıdaki gibi olacaktır (Örnek 1806012345 DSL numarası üzerinden);

- a. Emekli sandığı serbest kartı için: 1806012345ESSK.jpg
- b. Gazi/şehit eşi nüfus cüzdanı veya kimlik kartı için: 1806012345NC.jpg
- c. Gazi/şehit yakını nüfus cüzdanı veya kimlik kartı için: 1806012345GYNC.jpg
- ç. Sosyal Güvenlik Kurumu veya Aile ve Sosyal Hizmetler İl Müdürlükleri tarafından verilen Hak Sahipliği Belgesinin aslı veya noter onaylı örneği için: 1806012345HSB.jpg
- d. Türkiye Cumhuriyeti Aile ve Sosyal Hizmetler Bakanlığı tarafından verilmiş olan şehit yakını veya gazi veya gazi yakını kimlik kartının noter onaylı örneği veya aslı için: 1806012345SYGGY.jpg

3.3. Engelli, Gazi ve Şehit Yakınları için Belge Kontrolü Süreci

3.3.1. FTP sitesine yüklenen belgelerde herhangi bir suiistimal olması durumunda işletmeciye sağlanan toplam indirim bedelinin 3 (üç) katı ceza bedeli olarak işletmeciye yansıtılacaktır.

3.3.2. Suistimal (evrak eksikliği, hatalı evrak vb.) tespit edilen aboneliklerle ilgili işletmecilere bilgi verilecek ve bu abonelikler için evraklarını düzenlemeleri talep edilecektir. Evrak düzenlenmesinin başvuru tarihinden itibaren en geç 30 (otuz) gün içinde yapılması gerekmektedir. Suistimal tespit edilen abonelikler ile ilgili evrakların düzenlenmediği durumda 30 (otuz) günün sonunda başvuru reddedilecek ve engelli portlarının kullanımı süresince işletmeciye sağlanan/sağlanacak indirim bedelinin 3 (üç) katı ceza bedeli faturalandırılacaktır.

3.3.3. FTP sitesi üzerinden kontrolü yapılan belgelerin asılları işletmeci tarafında saklanacak, Türk Telekom Müşteri İlişkileri tarafından rastlantısal olarak kontrol amaçlı talep edilebilecektir.

4. SES İPTALİNDE YALINA DÖNÜŞÜM

4.1. Türk Telekom tarafından; PSTN veya THK Aboneliği iptal/fesih olmuş xDSL/FTTx Aboneleri (Hat Dondurma işlemi yapan ve Numara taşıyan Aboneler dâhil), Yalın DSL/Yalın FTTx Aboneliğine geçirilecektir.

4.2. Yalın DSL/Yalın FTTx dönüşümü yapılan aboneler ilgili otomasyon sistemi üzerinden işletmeciye bildirilecektir.

4.3. Yalın DSL/Yalın FTTx dönüşümü ve İşletmeciye bildirimini müteakip, Yalın DSL/Yalın FTTx Port Ücreti İşletmeciye faturalandırılmaya başlanılacaktır.

4.4. İşbu Referans IP Seviyesinde Veri Akış Erişimi Teklifi kapsamında sunulan toptan genişbant erişim hizmetinin kesilmesi anına kadar Tarafların anılan hizmete ilişkin hak ve yükümlülükleri devam edecektir.

5. OTOMASYON SİSTEMİ ERİŞİM ÜCRETLERİ

IP Seviyesinde Veri Akış Erişimi Sözleşmesi kapsamında işletmeciye talep edilen ilgili Otomasyon ve TTOYS Sistemleri Erişim Paketine göre EK-7'de mevcut bedeli karşılığında, teknik imkanlar dahilinde, Otomasyon Sistemi erişimi sağlanacaktır.

6. HAT DONDURMA HİZMETİ

Hat Dondurma Hizmeti, xDSL/FTTx (G.SHDSL hariç) Abonesine, almakta olduğu internet erişim hizmetini belirli bir süre kullanmayarak, iptal ettirmeye ihtiyaç kalmadan söz konusu süre zarfında hizmetleri dondurma olanağı sağlayacaktır. Hat Dondurma Hizmeti süresinde yıl içerisinde gün sayısına yönelik herhangi bir sınır uygulanmayacaktır. İşletmecilerden xDSL/FTTX internet

Aboneliklerinin hatlarının donuk kaldığı süre boyunca Türk Telekom tarafından EK-7 1.6. maddesi kapsamında hat dondurma ücreti alınacak olup EK-7 1.1.1. maddesinde yer alan aylık port ücretleri ayrıca alınmayacaktır. Hat dondurma işlemi gerçekleştirilen xDSL/FTTx devrelerinde veri akışı engellenecektir.

Hat dondurma talebi iletilen ilgili aboneliklerin bağlı bulunduğu DSLAM'daki port doluluk oranının %95'in üzerinde olduğu durumda İşletmecilerin abonelikleri için yaptığı hat dondurma başvuruları xDSL CRM Sistemi üzerinden reddedilecektir. Bu durumda, İşletmeci Hat Dondurma Hizmetinden yararlanamayacaktır.

7. PSTN + ADSL/ VDSL2/ FTTX ABONELİĞİ OLANLAR İÇİN YALIN DSL/ YALIN FTTX BİREYSELTALEP FORMU

1. BİREYSEL ABONE BİLGİLERİ

Adı Soyadı

T.C. Kimlik No*

İrtibat Telefonu (zorunlu değil)

2. NUMARA BİLGİLERİ

PSTN Numarası

Talep Edilen DSL Port Hızı**

xDSL/FTTx Hizmet Numarası***

*Yabancı uyruklu kişiler için pasaport numarası

**PSTN aboneleri için

***PSTN+DSL aboneleri için

İşbu Form ile beyan ettiğim tüm bilgilerin eksiksiz ve doğru olduğunu kabul ediyorum, Yalın DSL/Yalın FTTx Hizmeti'nin yukarıda belirttiğim adreste tesis edilmesine ve işbu formda beyan ettiğim bilgilerin tesis sürecinde Türk Telekom'a iletilmesine onay veriyorum. Halihazırda sunulmakta olan PSTN hizmetine ilişkin abonelik sözleşmesinden dolayı Türk Telekom'a karşı mali yükümlülüklerim saklı kalmak kaydıyla söz konusu abonelik sözleşmesinin iptaline/feshine yönelik işlemlerin şahsım adına tarafından yürütülmesine onay veriyorum.

İmza :

Adı, Soyadı :

Tarih :/...../20.....

8. PSTN + ADSL/ VDSL2/ FTTX ABONELİĞİ OLANLAR İÇİN YALIN DSL/ YALIN FTTX KURUMSAL TALEP FORMU

1. KURUMSAL ABONE BİLGİLERİ

Vergi Numarası [] Vergi Numarası bulunmamaktadır.

Ticaret unvanı/ Kurum adı:

İrtibat Telefonu:

BAŞVURUDA BULUNAN KİŞİ

Adı Soyadı:

T.C. Kimlik No*:

Başvuruda bulunan kişi yetkili ise

Sirkülerin tasdik edildiği noter:

Sirkülerin tarihi/no'su:

Başvuruda bulunan kişi vekil ise

Vekaletnamenin düzenlendiği noter:

Vekaletnamenin tarihi/no'su:

2. NUMARA BİLGİLERİ

PSTN Numarası:

Talep Edilen DSL Port Hızı**:

xDSL/FTTx Hizmet Numarası***:

*Yabancı uyruklu kişiler için pasaport numarası

*PSTN aboneleri için

**PSTN+DSL aboneleri için

İşbu Form ile beyan ettiğim tüm bilgilerin eksiksiz ve doğru olduğunu kabul ediyorum, Yalın DSL/Yalın FTTx Hizmeti'nin yukarıda belirttiğim adreste tesis edilmesine ve işbu formda beyan ettiğim bilgilerin tesis sürecinde Türk Telekom'a iletilmesine onay veriyorum. Halihazırda sunulmakta olan PSTN hizmetine ilişkin abonelik sözleşmesinden dolayı Türk Telekom'a karşı mali yükümlülüklerim saklı kalmak kaydıyla söz konusu abonelik sözleşmesinin iptaline/feshine yönelik işlemlerin Firmamız/Kurumumuz adına (İSS Adı) tarafından yürütülmesine onay veriyorum.

İmza :

Adı, Soyadı :

Tarih :/...../20....

EK-4: İŞLETMECİ VE HİZMET DEĞİŞİKLİĞİ

1. AMAÇ VE KAPSAM

Bu doküman; yetkilendirmesi çerçevesinde mevcut toptan erişim yöntemleri (Al-Sat, IP Veri Akış Erişimi, Yerel Ağa Ayrıştırılmış Erişim) ile abonelerine hizmet sunmakta olan işletmecinin mevcutta sunmakta olduğu hizmeti sunarken kullandığı toptan erişim yöntemini değiştirmesi ya da abonenin mevcutta almakta olduğu toptan erişim yöntemlerinden biriyle hizmet veren başka bir işletmeciden hizmet almak istemesine dair taleplerin değerlendirilmesi ve karşılanmasına ilişkin usul, esas ve ücretleri belirlemekte ve kapsamaktadır.

2. AL-SAT, IP VERİ AKIŞ ERİŞİMİ, YEREL AĞA AYRIŞTIRILMIŞ ERİŞİM YÖNTEMLERİ İLE ABONELERİNE HİZMET SUNMAKTA OLAN İŞLETMECİNİN SÖZ KONUSU HİZMETİ SUNARKEN KULLANDIĞI TOPTAN ERİŞİM YÖNTEMİNİ DEĞİŞTİRMESİ DURUMUNDA UYGULANACAK USUL VE ESASLAR

2.1. İşletmeci, toplu geçiş talebine ilişkin başvurusunu, ilgili Otomasyon Sistemi üzerinden yapacaktır. İşletmecinin bu toplu geçiş başvurusu için geçiş yapılan erişim modeline göre ilgili Otomasyon Sisteminde (xDSL, e-YAPA) onay vermesi yeterli olacaktır.

2.2. İşletmeci, hizmet vermekte olduğu erişim yöntemindeki abonelerinin tamamının bir başka erişim yöntemine geçirilmesini talep etmeyebilecektir. Ancak, bir domain (@xyz) ya Al-Sat modeli ya da IP Seviyesinde Veri Akış Erişimi modeli için kullanılabileceğinden, işletmeci Al-Sat ve IP Seviyesinde Veri Akış Erişimi modelleri arasında karşılıklı geçiş için domain bazlı toplu geçiş talebinde bulunacaktır.

2.3. Türk Telekom, işletmeciye geçişle ilgili olarak TTN veya Paylaşım Açılmış Santral Sahası başına hazırlayacağı projeyi 15 (on beş) gün içerisinde bildirecektir. Söz konusu projede, proje kapsamında yapılacak işlemler, proje başlangıç tarihi (2.10. maddesi saklı kalmak kaydıyla, proje bildirim tarihinden itibaren en fazla 15 (on beş) gün içerisinde olacak şekilde), proje bitiş tarihi, proje kapsamında abone bazında geçişlerin gerçekleşeceği gün ve zaman dilimleri (1. Zaman dilimi=09:00-12:00, 2. Zaman dilimi=12:00-15:00, 3. Zaman dilimi=15:00-18:00, hizmet kesintisi en fazla 2 (iki) saat olacak şekilde) ve 5'inci madde kapsamında hesaplanacak toplam geçiş ücreti yer alacaktır. YAPA modeline geçişlerde santral sahası başına bir iş gününde 60 (altmış) abone, Al-Sat ve IP VAE modelleri arasındaki karşılıklı geçişlerde TTN başına bir iş gününde 10.000 abone geçiş talebi alınacaktır. İşletmecinin projede belirlenen ve geçişlerin gerçekleşeceği gün ve zaman dilimlerine uygun olacak şekilde çalışmalara katılmaması veya her iki Tarafı da ilgilendirecek teknik bir aksaklığın oluşması durumunda, Taraflar karşılıklı mutabakatla yeni bir çalışma takvimi belirleyebilecektir. Geçişler için yapılacak projeler talep sırasına göre gerçekleştirilecektir.

2.4. İşletmecinin toplu geçiş talebini ilgilendiren geçiş ücreti, Türk Telekom tarafından geçiş işleminin yapıldığı aydan bir sonraki ayın faturasına yansıtılacaktır.

2.5. İşletmecinin proje başlangıç tarihine kadar geçiş talebini iptal etmesi durumunda başvuru ücreti hariç alınan geçiş ücreti iade edilecektir. İşletmecinin projenin başlamasından sonra talebini iptal etmesi durumunda ücret iadesi yapılmayacaktır.

2.6. İşletmeci, Türk Telekom'un geçiş işlemlerine başladığı tarih itibarıyla sunmakta olduğu mevcut hizmetin geneline ilişkin geçiş talebi kapsamında herhangi bir değişiklik yapmayacaktır.

2.7. Taraflar, geçiş işlemi esnasında ve sonrasında yaşanabilecek karşı taraftan kaynaklanmayan her türlü teknik sorun, alınan hizmetin performansının düşmesi vb. aksaklıktan sorumlu olacaktır.

2.8. İşletmeci, geçiş yapacağı erişim yöntemine ilişkin sözleşmede yer alan Blok Tesis, vb. işlemlere ilişkin talep, tahsis süreçlerine uyacak ve ilgili ücretleri ilgili sözleşmede yer alan faturalama esasları uyarınca ödeyecektir.

2.9. Al-Sat modelinden IP Seviyesinde VAE modeline toplu geçişlerde, Türk Telekom'un geçiş işlemlerini başlatması ile birlikte, işletmeci geçişi yapılacak abonelerine Al-Sat'ta sunduğu tarife paketlerinde herhangi bir değişiklik yapmayacaktır.

2.10. Al-Sat modelinden IP Seviyesinde VAE modeline geçişler, Türk Telekom'un 2.3. maddesi kapsamında hazırlanan projenin bildirildiği ayın son iş günü gerçekleştirilecektir.

3. MEVCUTTA HİZMET ALMAKTA OLAN ABONENİN AL-SAT, IP VERİ AKIŞ ERİŞİMİ, YEREL AĞA AYRIŞTIRILMIŞ ERİŞİM YÖNTEMLERİNDEN BİRİYLE HİZMET VEREN BAŞKA BİR İŞLETMECİDEN HİZMET ALMAK İSTEMESİ DURUMUNDA UYGULANACAK USUL VE ESASLAR

3.1. Abone, Madde 7 veya 8'de yer alan Talep Formunu eksiksiz olarak doldurmak ve resmi kimlik belgesinin fotokopisini geçmek istediği Alıcı İşletmeciye vermek suretiyle, başvuruda bulunacaktır. Kurumsal aboneler ise talep formunun yanı sıra vergi levhasının fotokopisi ile imza sirküleri ya da vekâletnamenin bir örneğini Alıcı İşletmeciye iletacaktır.

3.2. Alıcı İşletmeci, aboneden alacağı geçiş yapmak istediğine ilişkin hür iradesini bildiren ve Madde 7 veya 8'de yer alan asgari 2 (iki) adet ıslak imzalı talep formundan birisi ile resmi kimlik belgesinin fotokopisini (kurumsal aboneler için talep formunun yanı sıra vergi levhasının fotokopisi ile imza sirküleri ya da vekâletnamenin bir örneğini) saklayacaktır.

3.3. Alıcı İşletmeci, erişim modeline göre abonenin talep formu ile resmi kimlik belgesinin fotokopisini (kurumsal aboneler için talep formunun yanı sıra vergi levhasının fotokopisi ile imza sirküleri ya da vekâletnamenin bir örneğini) Türk Telekom nezdinde oluşturulan platform üzerinden elektronik olarak Verici İşletmeciye iletir ve erişim modeline göre ilgili otomasyon sisteminde pasif abonelik girişi yapılır. Abonenin devam eden bir geçiş işleminin bulunması, abonenin PSTN/Hizmet Numarasının eşleşmemesi ve son 90 (doksan) gün içerisinde başka bir geçiş işlemi yapmış olması durumlarında, Alıcı İşletmecinin yapacağı başvuru ilgili Otomasyon Sistemi tarafından alınmayacaktır.

İşletmeciler tarafından Türk Telekom nezdinde oluşturulan platforma yüklenecek belge formatları aşağıdaki gibi olmalıdır (Örnek 1806012345 xDSL numarası üzerinden);

- a. Kimlik fotokopisi için: 1806012345NC
- b. İmza sirküleri için: 1806012345IS
- c. Vergi levhası için: 1806012345VL
- ç. Vekaletname için: 1806012345VE
- d. Başvuru belgesi için: 1806012345BB

Halihazırda Yalın Fiber erişim almakta olan Abonenin başka bir İşletmeciden hizmet almaya başlaması durumunda, "Türk Telekomünikasyon A.Ş. FTTx Hizmeti Cihaz Kurulum Tutanağı" ile Abone'ye teslim edilmiş ve kurulumu yapılmış Cihaz/Cihazlar varsa kullanılmaya devam edilecektir. Bu kapsamda kurulumu yapılan cihazlar, verici İşletmeci Cihaz Listesi'nden çıkarılacak olup, alıcı İşletmeci Cihaz Listesi'ne eklenecektir. EK-3 2.5. maddesinde belirtilen hallerde Cihazların Türk Telekom'a aynen ve sağlam olarak iade edilmesinden, aksi durumda cihaz bedelinin ödenmesinden, Cihazların hasarlı şekilde Türk Telekom'a iadesi durumunda cihaz bedelinin ödenmesinden geçiş yapılan Alıcı İşletmeci sorumlu olacaktır. Ayrıca, geçiş yapılan Alıcı İşletmeci, her bir Cihaz açısından, geçiş tarihinden sonra doğacak olan tüm borçların ödenmesinden de sorumlu olacaktır.

Alıcı İşletmeci, abonenin geçiş talebi kendisine ulaştıktan sonra ve otomasyon sisteminde Pasif Abonelik girişi yapmadan önce, oluşabilecek tüketici mağduriyetlerinin önlenmesini teminen,

abonenin geçiş talebinin teyidi amacıyla çağrı merkezi veya müşteri hizmetleri vasıtasıyla aboneyi arayacak, abonenin irade beyanını alacak, bu aramayı kayıt altında tutacaktır ve abonenin olumlu beyanını içeren çağrı kayıtlarını en az 1 (bir) yıl süreyle muhafaza edecektir. Bizzat kendisine ulaşılamayan ve/veya teyit alınamayan abonenin geçiş talebi otomasyon sistemine girilmeyecektir. Alıcı İşletmeci, elektronik olarak ilettiği talep formunun ıslak imzalı nüshasını da 1 (bir) ay içerisinde Verici İşletmeciye iletacaktır.

YAPA Tam Erişim'e geçişlerde, Alıcı İşletmeci, Madde 7 veya 8'de yer alan talep formu ile abonenin resmi kimlik belgesinin fotokopisini (kurumsal aboneler için talep formunun yanı sıra vergi levhasının fotokopisi ile imza sirküleri ya da vekaletnamenin bir örneği) Türk Telekom nezdinde oluşturulan platform üzerinden elektronik olarak Türk Telekom'a iletacaktır. Türk Telekom, YAPA Tam Erişim talebine ilişkin pasif abonelik girişi yapıldıktan sonra 48 (kırk sekiz) saat içerisinde, YAPA Tam Erişim talebine onay verecek ve Madde 3.6 kapsamında geçiş işlemlerini yürütecek ve tamamlayacaktır. Türk Telekom tarafından;

- Türkiye Cumhuriyeti vatandaşları için T.C. Kimlik numarasının yanlış veya eksik olması,
- Yabancı uyruklu kişiler için resmi kimlik belgelerinde yer alan kimlik bilgilerinin (Adı ve Soyadı) eşleşmemesi,
- Kurumsal Aboneler için,
 - Vergi numarası mevcut olan kurumsal Abonelerin vergi numarasının yanlış/eksik olması,
 - Vergi numarası mevcut olmayan kurumsal Abonelerin ticaret unvanı/kurum adının uyuşmaması,
- Talep Formunun eksik doldurulmuş olması,
- Talep Formu, resmi kimlik belgesinin fotokopisinin (Kurumsal Aboneler için vergi levhasının fotokopisi ya da imza sirküleri/vekaletnamenin bir örneğinin) elektronik ortamda eksik olması

durumlarında söz konusu 48 (kırksekiz) saatlik süre içerisinde gerekçesi bildirilerek YAPA Tam Erişim talebi reddedilir ve Türk Telekom tarafından Pasif Abonelik iptal edilecektir.

3.4. Türk Telekom nezdinde oluşturulan platforma eklenen bilgi ve belgeler, 3 (üç) yıl süreyle muhafaza edilecektir.

3.5. Abonenin İşletmeci değişikliği sırasında erişim modelinin de değişmesi durumunda farklı erişim modellerine ilişkin otomasyon sistemleri eşgüdümlü çalışacaktır.

3.6. Verici İşletmeci, geçiş talebine ilişkin Pasif Abonelik girişi yapıldıktan sonra 48 (kırk sekiz) saat içerisinde, abonenin aboneliğinin iptali talebini girerek Alıcı İşletmeciye geçmesine onay verecektir. Verici İşletmeci tarafından;

- Aboneliğin başka bir işletmeciye ait olması,
- Türkiye Cumhuriyeti vatandaşları için T.C. Kimlik numarasının (Yabancı uyruklu kişiler için pasaport numarasının) yanlış veya eksik olması,
- Yabancı uyruklu kişiler için resmi kimlik belgelerinde yer alan kimlik bilgilerinin (Adı, Soyadı) eşleşmemesi,
- Kurumsal Aboneler için,
 - Vergi numarası mevcut olan kurumsal Abonelerin vergi numarasının yanlış/eksik olması,
 - Vergi numarası mevcut olmayan kurumsal Abonelerin ticaret unvanı/kurum adının uyuşmaması,
- Talep Formunun eksik doldurulmuş olması,
- Talep Formu, resmi kimlik belgesinin fotokopisinin (kurumsal aboneler için vergi levhasının fotokopisi ya da imza sirküleri/vekaletnamenin bir örneğinin) elektronik ortamda eksik olması durumlarında söz konusu 48 (kırk sekiz) saatlik süre içerisinde gerekçeleri

bildirilerek geçiş talebi reddedilecek ve Türk Telekom tarafından Pasif Abonelik iptal edilecektir.

YAPA Tam Erişim'e geçişlerde, Verici İşletmecinin 48 (kırk sekiz) saatlik süresi, Türk Telekom'un YAPA Tam Erişim talebine onay vermesinin ardından başlayacaktır.

Yalın DSL/Yalın FTTx'e geçişin İşletmeci değişikliği ile beraber istenmesi durumunda, Alıcı İşletmeci ilk aşamada İşletmeci değişikliği gerçekleştirecek, ikinci aşamada Yalın DSL/Yalın FTTx'e geçiş talebinde bulunacaktır. Yalın DSL/Yalın FTTx'e geçişlerde, Verici İşletmecinin 48 (kırk sekiz) saatlik süresi, Türk Telekom'un THK ve İnternet işletmecisinin aynı işletmeci olduğunu kontrol ederek Yalın DSL/ Yalın FTTx talebine onay vermesinin ardından başlayacaktır.

Verici İşletmeci tarafından geçiş talebine onay verilmesini müteakiben Alıcı İşletmecinin açmış olduğu Pasif Abonelik isteği aktif hale getirilecektir. Türk Telekom, Pasif Aboneliğin aktif hale getirilmesini müteakiben, 5.3. maddesinde yer alan Tablo 1 A-B, 2 A-B ve 3 A-B'deki süre ve ücretler dâhilinde geçiş işlemlerini yürütecek ve tamamlayacaktır.

3.7. Alıcı İşletmeci, Verici İşletmeci tarafından geçişe onay verilinceye kadar pasif abonelik talebini iptal edebilir. Alıcı İşletmeci, Verici İşletmecinin onayını tamamlamasını müteakip aboneliğin aktive edilmesi için son onayı verecektir.

3.8. Alıcı İşletmeci, Verici İşletmecinin onayı sonrasında abonesinin geçiş talebinden vazgeçmesi durumunda, YAPA'lı geçişler hariç olmak üzere, geçiş işlemi iptal edebilecektir. Alıcı İşletmecinin 7 (yedi) gün içerisinde son onayı vermemesi durumunda, YAPA'lı geçişler hariç olmak üzere, geçiş işlemi sistem tarafından otomatik iptal edilecektir.

3.9. Türk Telekom, mükerrer ücretlendirmeye yer vermeyecek şekilde abonenin yararlandığı servise ilişkin faturayı geçiş işleminin fiilen gerçekleştiği güne kadar Verici İşletmeciye, geçiş işleminin gerçekleştiği gün dâhil sonraki günler için Alıcı İşletmeciye kesecektir.

3.10. Abonenin hâlihazırda Yalın DSL/Yalın FTTx veya YAPA Tam erişim almakta olduğu işletmeciden başka bir işletmeciye geçişine ilişkin süreçler (Yalın DSL/Yalın FTTx veya YAPA Tam erişim yöntemlerine geçiş hariç) işbu ek kapsamında düzenlenmemektedir.

3.11. Yalın DSL'den YAPA Tam Erişim yöntemine geçişin İşletmeci değişikliği ile beraber gerçekleştirilmesi gerektiğinde süreç ilk aşamada Yalın DSL olarak erişim yöntemi değiştirilmeden İşletmeci değişikliğine gidilecek ve ikinci aşama olarak alıcı İşletmecinin erişim yöntemini Yalın DSL'den YAPA Tam'a değiştirmesi (migration) şeklinde işletilecektir.

3.12. Alıcı İşletmeci veya Verici İşletmeci ile abone arasındaki ticari ve hukuki ilişkiden kaynaklanan hak, yükümlülük ve borçlardan dolayı Türk Telekom'a herhangi bir sorumluluk yüklenmeyecektir.

3.13. Geçiş talebinde bulunan abonenin Hizmet Numarasına ait hâlihazırda hizmet almakta olduğu modele ait kapanmamış bir İş Emri (Devir, Tesis Adresi Değişikliği, Abonelik İptali) varsa, abonenin geçiş talebi karşılanmayacaktır.

3.14. Abone, hizmet almakta olduğu işletmeciyi değiştirdikten ve bu yeni aboneliği aktif hale getirildikten sonra 90 (doksan) gün boyunca başka bir geçiş talebinde bulunamayacaktır. Abone 1 (bir) yıl içerisinde en fazla 4 (dört) kez geçiş talebinde bulunabilecektir.

3.15. Abonenin geçiş talebinin tamamlanması için modem ayarları Alıcı İşletmeci sorumluluğunda olacaktır.

3.16. Geçiş işlem başvurularının elektronik ortamda yapıldığı durumda Elektronik Haberleşme Sektöründe Başvuru Sahibinin Kimliğinin Doğrulama Süreci Hakkında Yönetmelik uyarınca Alıcı İşletmeci tarafından işbu Ek'in 3.2. maddesi kapsamında belirtilen Madde 7 veya 8'de yer

alan talep formunu içeren PAdES-LTV formatındaki işlem belgesinin oluşturulması ve Pasif Abonelik girişi yapılmadan önce söz konusu belgenin Türk Telekom nezdinde oluşturulan platforma elektronik olarak yüklenmesi yeterli olacaktır. Elektronik ortamda yapılan geçiş işlem başvurularında resmi kimlik belgesinin fotokopisi ile birlikte ilgili formlardaki imza bölümünde abonenin imzasının bulunması gerekmez. İşlem belgesinin iletilmesi sonrasında Verici İşletmeci tarafından erişim modeline göre ilgili otomasyon sisteminde Pasif Abonelik girişi yapılacaktır. Abonenin devam eden bir geçiş işleminin bulunması, abonenin PSTN/Hizmet Numarasının eşleşmemesi ve son 90 (doksan) gün içerisinde başka bir geçiş işlemi yapmış olması durumlarında, Alıcı İşletmecinin yapacağı başvuru ilgili Otomasyon Sistemi tarafından alınmayacaktır.

Elektronik ortamda yapılan geçiş başvuruları için Alıcı İşletmeci, abonenin geçiş talebi kendisine ulaştıktan sonra ve otomasyon sisteminde Pasif Abonelik girişi yapmadan önce, oluşabilecek tüketici mağduriyetlerinin önlenmesini teminen, abonenin geçiş talebinin teyidi amacıyla çağrı merkezi veya müşteri hizmetleri vasıtasıyla aboneyi arayacak, abonenin irade beyanını alacak, bu aramayı kayıt altında tutacaktır ve abonenin olumlu beyanını içeren çağrı kayıtlarını en az 1 (bir) yıl süreyle muhafaza edecektir. Bizzat kendisine ulaşamayan ve/veya teyit alınamayan abonenin geçiş talebi otomasyon sistemine girilmeyecektir.

YAPA Tam Erişim'e geçişlerde, Alıcı İşletmeci, Madde 7 veya 8'de yer alan talep formundaki bilgileri içeren PAdES-LTV formatındaki işlem belgesini Türk Telekom nezdinde oluşturulan platform üzerinden elektronik olarak Türk Telekom'a iletacaktır. Türk Telekom, YAPA Tam Erişim talebine ilişkin Pasif Abonelik girişi yapıldıktan sonra 48 (kırksekiz) saat içerisinde, YAPA Tam Erişim talebine onay verecek ve Madde 3.17 kapsamında geçiş işlemlerini yürütecek ve tamamlayacaktır. Türk Telekom tarafından;

- Kimlik bilgilerinin yanlış olması (Türkiye Cumhuriyeti vatandaşları için T.C. kimlik numarası ve yabancı uyruklu kişiler için yabancı kimlik numarası),
- Kurumsal Aboneler için,
 - Vergi numarası mevcut olan kurumsal Abonelerin vergi numarasının yanlış/eksik olması,
 - Vergi numarası mevcut olmayan kurumsal Abonelerin ticaret unvanı/kurum adının uyuşmaması,
- Madde 7 veya 8'deki Talep Formu'nu içeren PAdES-LTV formatındaki işlem belgesinde söz konusu formda yer alan bilgilerin eksik doldurulmuş olması ve/veya bulunmaması,
- Madde 7 veya 8'deki Talep Formu'nu içeren işlem belgesinin PAdES-LTV formatına uygun olmaması

durumlarında, söz konusu 48 (kırksekiz) saatlik süre içerisinde gerekçesi bildirilerek YAPA Tam Erişim'e geçiş talebi reddedilecek ve Türk Telekom tarafından Pasif Abonelik iptal edilecektir.

3.17. Geçiş işlem başvurularının elektronik ortamda yapıldığı durumda Elektronik Haberleşme Sektöründe Başvuru Sahibinin Kimliğinin Doğrulanma Süreci Hakkında Yönetmelik uyarınca Verici İşletmeci tarafından Pasif Abonelik sürecinde yapılan kontrollerde işbu Ek'in 3.2. maddesi kapsamında belirtilen Madde 7 veya 8'de yer alan talep formunu içeren PAdES-LTV formatında oluşturulan işlem belgesi dikkate alınacaktır. Verici İşletmeci, geçiş talebine ilişkin Pasif Abonelik girişi yapıldıktan sonra 48 (kırksekiz) saat içerisinde, abonenin aboneliğinin iptali talebini girerek Alıcı İşletmeciye geçmesine onay verecektir. Verici İşletmeci tarafından;

- Kimlik bilgilerinin yanlış olması (Türkiye Cumhuriyeti vatandaşları için T.C. kimlik numarası ve yabancı uyruklu kişiler için yabancı kimlik numarası),
- Kurumsal Aboneler için,
 - Vergi numarası mevcut olan kurumsal Abonelerin vergi numarasının yanlış/eksik olması,
 - Vergi numarası mevcut olmayan kurumsal Abonelerin ticaret unvanı/kurum adının uyuşmaması,

- Madde 7 veya 8'deki Talep Formu'nu içeren PAdES-LTV formatındaki işlem belgesinde söz konusu formda yer alan bilgilerin eksik doldurulmuş olması ve/veya bulunmaması,
- Madde 7 veya 8'deki Talep Formu'nu içeren işlem belgesinin PAdES-LTV formatına uygun olmaması

durumlarında, söz konusu 48 (kırksekiz) saatlik süre içerisinde gerekçeleri bildirilerek geçiş talebi reddedilecek ve Türk Telekom tarafından Pasif Abonelik iptal edilecektir.

YAPA Tam Erişim'e geçişlerde, Verici İşletmecinin 48 (kırk sekiz) saatlik süresi, Türk Telekom'un YAPA Tam Erişim talebine onay vermesinin ardından başlayacaktır.

Verici İşletmeci tarafından geçiş talebine onay verilmesini müteakiben Alıcı İşletmecinin açmış olduğu Pasif abonelik isteği aktif hale getirilecektir. Türk Telekom, Pasif Aboneliğin aktif hale getirilmesini müteakiben, 5.3. maddesinde yer alan Tablo 1 A-B, 2 A-B ve 3 A-B'deki süre ve ücretler dâhilinde geçiş işlemlerini yürütecek ve tamamlayacaktır.

4. AL-SAT, IP VERİ AKIŞ ERİŞİMİ, YEREL AĞA AYRIŞTIRILMIŞ ERİŞİM YÖNTEMLERİ İLE ABONELERİNE HİZMET SUNMAKTA OLAN İŞLETMECİNİN SÖZ KONUSU HİZMETİ SUNARKEN KULLANDIĞI TOPTAN ERİŞİM YÖNTEMİNİ ABONE BAZINDA DEĞİŞTİRMESİ DURUMUNDA UYGULANACAK ESASLAR

4.1. Modeller arasında bireysel abone geçişi, bir işletmecinin Tablo-1'de yer alan ve birbirleri arasında bireysel geçiş yapılması mümkün olan modellerinden biriyle hizmet alan bir abonesini, geçirmek istediği modelde Türk Telekom'la geçerli bir Sözleşmesi olması koşuluyla, hizmet sunduğu başka bir modele Otomasyon Sistemlerini kullanarak geçirmesidir. Bu durumda Tablo-1'de yer alan Geçiş Süreleri, Tablo-2'de yer alan Kesinti Süreleri ve Tablo-3'te yer alan Geçiş Ücretleri geçerli olacaktır.

4.2. YAPA modeline/modelinden geçişlerde işbu Ek'in 2.3. maddesi kapsamında işlem yapılacaktır. Geçişler talep sırasına göre gerçekleştirilecektir.

5. ÜCRETLER VE SÜREÇLER

5.1. İşletmecinin, abonelerinin hizmet vermekte olduğu erişim yönteminden farklı bir erişim yöntemine toplu olarak geçirilmesine ilişkin alınacak geçiş ücretinden mahsup edilmek üzere ve geri ödemesiz olarak, her bir talep için 525 TL tutarında Başvuru Ücreti alınacaktır.

5.2. Abonenin mevcut toptan erişim yöntemlerinden (Al-Sat, Veri Akış Erişimi, Yerel Ağa Ayrıştırılmış Erişim) biriyle hizmet veren başka bir işletmeciden hizmet almak istemesi durumunda uygulanacak Geçiş Süresi, Kesinti Süresi ve Geçiş Ücreti, Tablo-1 A-B, Tablo-2 A-B ve Tablo-3 A-B'de yer almaktadır.

5.3. Türk Telekom, Tablo-1 A, Tablo-1 B, Tablo-2 A ve Tablo-2 B'de yer verilen süreler ile Tablo-3 A ve Tablo-3 B'de yer alan ücretlere uyacaktır.

Tablo-1 A: Geçiş Süresi (İş Günü)

	AL-SAT	IP VAE	Yalın DSL	YAPA	YAPA
AL-SAT	2	2	7	7	7***
IP VAE	2	2	7	7	7***
Yalın DSL	-	-	2	-	7
YAPA	4*/6**	4*/6**	7	7	7

YAPA Tam	-	-	7	-	7
----------	---	---	---	---	---

(*) ADSL için

(**) G.SHDSL ve VDSL2 için

(***) G.SHDSL'den YAPA Tam'a geçişler tesis/iptal yöntemiyle gerçekleştirilecektir.

Not: İşletmecinin Abonesi için yapacağı bireysel Abone geçişi ADSL=>VDSL2 dönüşümünü de içeriyor ise, ADSL=> VDSL2 dönüşümü bireysel Abone geçişi sonrasında ardışık başvuru ile yapılacaktır.

Tablo-1 B: Geçiş Süresi (İş Günü)

	FTTx AL-SAT	FTTx IP VAE	Yalın FTTx
FTTx AL-SAT	2	2	7
FTTx IP VAE	2	2	7
Yalın FTTx	-	-	2

Tablo-2 A: Kesinti Süresi (Saat)

	AL-SAT	IP VAE	Yalın DSL	YAPA	YAPA Tam
AL-SAT	2	2	3	3	3
IP VAE	2	2	3	3	3
Yalın DSL	-	-	2	-	3
YAPA	3	3	3	3	3
YAPA Tam	-	-	3	-	3

Tablo-2 B: Kesinti Süresi (Saat)

	FTTx AL-SAT	FTTx IP VAE	Yalın FTTx
FTTx AL-SAT	2	2	3
FTTx IP VAE	2	2	3
Yalın FTTx	-	-	2

Tablo-3 A: Geçiş Ücreti (TL)

	xDSL AL-SAT	xDSL IP VAE	Yalın xDSL	YAPA Paylaşımlı	YAPA Tam
xDSL AL-SAT	32,02	32,02	32,02	397,90**	656,98**
xDSL IP VAE	32,02	32,02	32,02	397,90**	656,98**
Yalın xDSL	-	-	32,02	-	656,98**
YAPA Paylaşımlı	55,35/ 162,34*	55,35/ 162,34*	296,89/ 250,90*	397,90**	656,98**
YAPA Tam	-	-	296,89/ 250,90*	-	656,98**

(*): Ses Hizmeti Üzerine Tesis veya Ankastrere Gereksinimli Yalın Tesis ücretidir.

(**): YAPA Tam veya Paylaşımlı erişim devre tesis ücretidir.

Tablo-3 B: Geçiş Ücreti (TL)

	FTTx AL-SAT	FTTx IP VAE	Yalın FTTx
FTTx AL-SAT	32,02	32,02	32,02
FTTx IP VAE	32,02	32,02	32,02
Yalın FTTx	-	-	32,02

6. DİĞER HUSUSLAR

Ücretlere KDV ve diğer vergiler ile varsa resim, harç, fon gibi mali yükümlülükler dâhil edilmemiştir. Yasal uygulamalar nedeniyle, söz konusu vergiler dışında yeni vergiler, resim, harç, fon vs. mali yükümlülükler gelmesi veya mevcut olanların oranlarında değişiklikler yapılması

halinde, faturanın düzenlendiđi tarihte geçerli olan vergi, resim, harç, fon ve oranları uygulanacaktır.

7. ABONENİN İŞLETMECİ DEĞİŞTİRMESİ İÇİN TALEP FORMU

1. BİREYSEL ABONE BİLGİLERİ

T.C. Kimlik No*:

Adı:

Soyadı:

2. İŞLETMECİ VE NUMARA BİLGİLERİ

Verici İşletmeci:.....

.....

Alıcı İşletmeci:.....

.....

xDSL/FTTx No Paylaşımlı Erişim Hizmeti Alınan Tel. No.(**):

.....

xDSL FTTx No/ Hizmet Numarası :

.....

Bu formda belirtilen İnternet erişim hizmetinin yukarıda adı geçen Alıcı İşletmeciye taşınmasına ilişkin bilgilerin, Alıcı İşletmeci tarafından geçiş sürecinde gerekli birimlere verilmesine, aboneli olduğum Verici İşletmeciye ve/veya Türk Telekom'a*** karşı taahhüt, fatura borcu vb. mali yükümlülüklerim saklı kalmak kaydıyla Verici İşletmeci tarafından halihazırda sunulmakta olan internet erişim hizmetine ve Türk Telekom tarafından sunulmakta olan PSTN hizmetine** ilişkin abonelik sözleşmelerinin iptaline/feshine yönelik işlemlerin şahsım adına Alıcı İşletmeci tarafından yürütülmesine onay veriyorum.

İmza:

Tarih: ... / ... / 20 ...

(*) Yabancı uyruklu kişiler için pasaport numarası

(**) Yalın DSL/FTTx ve YAPA Tam Erişim modellerinin kendi içinde ve birbirleri arasında geçişler için telefon numarası belirtmeye gerek yoktur.

(***) Sadece Yalın ADSL/FTTx ve YAPA Tam Erişime geçiş başvuruları için geçerlidir.

8. KURUMSAL ABONELER İÇİN İŞLETMECİ DEĞİŞİKLİĞİ TALEP FORMU
--

1.KURUMSAL ABONE BİLGİLERİ

Vergi numarası*: () Vergi Numarası bulunmamaktadır

Ticaret unvanı / Kurum adı:

BAŞVURUDA BULUNAN KİŞİ

Adı Soyadı :

T.C. Kimlik No :

2. İŞLETMECİ VE NUMARA BİLGİLERİ

Verici İşletmeci:

Alıcı İşletmeci:

xDSL/FTTx no/Paylaşımlı Erişim Hizmeti Alınan Tel. No.(**):

.....

xDSL/FTTx no/ Hizmet Numarası :

.....

Bu formda belirtilen İnternet erişim hizmetinin yukarıda adı geçen Alıcı İşletmeciye taşınmasına ilişkin bilgilerin, Alıcı İşletmeci tarafından geçiş sürecinde gerekli birimlere verilmesine, abonesi olduğum Verici İşletmeciye ve/veya Türk Telekom'a*** karşı taahhüt, fatura borcu vb. mali yükümlülüklerim saklı kalmak kaydıyla Verici İşletmeci tarafından halihazırda sunulmakta olan internet erişim hizmetine ve Türk Telekom tarafından sunulmakta olan PSTN hizmetine** ilişkin abonelik sözleşmelerinin iptaline/feshine yönelik işlemlerin Firmamız/Kurumumuz adına Alıcı İşletmeci tarafından yürütülmesine onay veriyorum.

İmza:

Tarih: ... / ... / 20 ...

(*) Yabancı uyruklu kişiler için pasaport numarası

(**) Yalın DSL/FTTx ve YAPA Tam Erişim modellerinin kendi içinde ve birbirleri arasında geçişler için telefon numarası belirtmeye gerek yoktur.

(***) Sadece Yalın ADSL/FTTx ve YAPA Tam Erişime geçiş başvuruları için geçerlidir.

EK-5: HİZMET SEVİYESİ TAAHHÜDÜ

1. KAPSAM

1.1. İşbu taahhüname; Türk Telekom tarafından sunulan IP Veri Akış Erişimi Hizmetlerine ilişkin başvuru, tesis, iptal ile arıza takip ve ıslah süreçlerine ilişkin usul, esas ve standartları kapsamaktadır.

1.2. İşbu taahhüname ile sınırlı olan hükümler Türk Telekom tarafından işletmecilere sunulan asgari hizmet seviyesini belirlemektedir.

Türk Telekom, işletmeciye usul, esas ve ücret açısından farklı düzeylerdeki bedel ve koşulları ayrıca belirlenen Hizmet Seviyesi Anlaşması teklif edebilecektir. Türk Telekom, bu şekilde sunacağı Hizmet Seviyesi Anlaşmasını yürürlüğe girmeden 2 (iki) ay önce Otomasyon Sistemi üzerinden de işletmecilere duyuracaktır.

2. SÜREÇ VE HEDEFLER

2.1. BAŞVURU, TESİS VE TESİS ADRESİ DEĞİŞİKLİĞİ SÜRECİ

2.1.1. İşletmecilerin boş port havuzundan Otomasyon Sistemi aracılığıyla yapacağı abonelik başvurularına ait portlar en geç aşağıda yer alan tabloda belirtilen süreler içerisinde Türk Telekom tarafından kullanıma hazır hale getirilecek (işletmeci abone kaydı yapabilir hale gelecektir), hizmet verilemiyorsa, yine Otomasyon Sistemi aracılığıyla hizmet verilememe sebebi ile birlikte geri bildirimde bulunulacaktır.

Tablo-1: Tesis/Tesis Adresi Değişikliği Süresi

Hizmet Türü	İş Günü
ADSL	3
G.SHDSL	6
VDSL2	3
FTTB	3
FTTH	3
Yalın DSL	7
Yalın FTTB	6
Yalın FTTH	7

2.1.2. Devre tesisi için gereken süreçte Türk Telekom tesisin tamamlanamaması durumunda aboneden kaynaklanan ve hizmet tipinden bağımsız olarak uygulamada karşılaşılan diğer red gerekçeleri ile birlikte tesis talebinin karşılanamadığını Otomasyon Sistemi aracılığıyla işletmeciye iletilecektir.

Türk Telekom aşağıda yer alan red gerekçelerinin alt kapama kodları ile İşletmeciye detay bilgi sağlayacaktır. Türk Telekom, ihtiyaç duyması halinde alt kapama kodlarında düzenleme ve ekleme yapabilecektir.

DSL/VDSL2/ONT/MDU/KTA hizmeti için

- Ankastreye ulaşılamaması,
- Ankastresinin, CAT kabloların veya OBK'nın uygun olmaması ve çekilememesi

Yalın DSL/Yalın VDSL2/Yalın FTTB/Yalın FTTH hizmeti için

İrtibat numarası üzerinden müşteriye ulaşılamaması (sadece Yalın FTTH için),

- Ankastreye ulaşılamaması,

- Ankastrisinin, CAT kabloların veya OBK'nın uygun olmaması ve çekilememesi
- Tesisi talep edilen adresin hatalı olması

Türk Telekom HGW cihazı ile yapılacak FTTH hizmeti için

- Tesisi talep edilen adresin hatalı olması

ve hizmet tipinden bağımsız olarak uygulamada karşılaşılan diğer nedenler için

- Tahsis sırasında kullanılan altyapı bileşenlerinin dolu olması,
- Altyapının talebi karşılamaya uygun olmaması,
- Adreste hizmet verilebilir altyapının bulunmaması,
- Talep edilen hızın veya hizmetin verilmesinin mümkün olmaması,

2.1.3. IP Seviyesinde Veri Akış Erişimi hizmetinin Türk Telekom'dan kaynaklanan nedenlerden dolayı belirtilen sürelerden daha geç cevaplanması veya daha geç kullanıma hazır hale getirilmesi halinde, gecikilen her tam saat için port ücretinin 2 (iki) saatlik kısmına denk gelen ücretlerden oluşan toplam tutar Nisan, Temmuz, Ekim ve Ocak aylarında olmak üzere Türk Telekom tarafından işletmeciye Otomasyon Sistemi üzerinden bildirilecektir. İşletmeci söz konusu bildirim akabinde bir önceki çeyrek dönemin toplam tutarına ilişkin olarak hazırlayacağı faturayı Türk Telekom'a teslim edecektir. Ancak Ekim, Kasım ve Aralık aylarını kapsayan yılın son çeyreğine ilişkin fatura bir sonraki yılın Ocak ayı içerisinde Türk Telekom tarafından işletmeciye Otomasyon Sistemi üzerinden yapılacak bildirim müteakip 7 (yedi) gün içerisinde düzenlenecek ve Türk Telekom'a teslim edilecektir. Türk Telekom işletmecinin düzenlediği faturadaki bedeli takip eden fatura döneminde, işletmeci için düzenleyeceği elektronik haberleşme hizmetlerine ait faturaların bedeline mahsuben ödeyecektir. İşletmeci tarafından fatura edilen tutarın Türk Telekom tarafından mahsup işleminin yapılacağı aydaki faturaların tutarını aşması durumunda, kalan kısım işletmeciye defaten ödenecektir. Devre Talebine ilişkin HST geri ödemesine esas tutar port ücretinin 3 (üç) katını geçmeyecektir.

2.1.4. Türk Telekom'un EK-4 Tablo-1'de belirtilen geçiş sürelerine uymaması durumunda, gecikilen her tam saat için geçiş yapılacak modele ilişkin geçiş ücretinin 1/240'i oranına denk gelen ücretlerden oluşan toplam tutar Nisan, Temmuz, Ekim ve Ocak aylarında olmak üzere Türk Telekom tarafından işletmeciye Otomasyon Sistemi üzerinden bildirilecektir. İşletmeci söz konusu bildirim akabinde bir önceki çeyrek dönemin toplam tutarına ilişkin olarak hazırlayacağı faturayı Türk Telekom'a teslim edecektir. Ancak Ekim, Kasım ve Aralık aylarını kapsayan yılın son çeyreğine ilişkin fatura bir sonraki yılın Ocak ayı içerisinde Türk Telekom tarafından işletmeciye Otomasyon Sistemi üzerinden yapılacak bildirim müteakip 7 (yedi) gün içerisinde düzenlenecek ve Türk Telekom'a teslim edilecektir. Türk Telekom işletmecinin düzenlediği faturadaki bedeli takip eden fatura döneminde, işletmeci için düzenleyeceği elektronik haberleşme hizmetlerine ait faturaların bedeline mahsuben ödeyecektir. İşletmeci tarafından fatura edilen tutarın Türk Telekom tarafından mahsup işleminin yapılacağı aydaki faturaların tutarını aşması durumunda, kalan kısım işletmeciye defaten ödenecektir. Geçiş sürelerine ilişkin HST geri ödemesine esas tutar port ücretinin 3 (üç) katını geçmeyecektir.

2.1.5. Türk Telekom'un EK-4 Tablo-2'de belirtilen kesinti sürelerine uymaması durumunda ise, gecikilen her tam dakika için geçiş yapılacak modele ilişkin aylık kullanım ücretinin 2 (iki) dakikalık kısmına denk gelen ücretlerden oluşan toplam tutar Nisan, Temmuz, Ekim ve Ocak aylarında olmak üzere Türk Telekom tarafından işletmeciye Otomasyon Sistemi üzerinden bildirilecektir. İşletmeci söz konusu bildirim akabinde bir önceki çeyrek dönemin toplam tutarına ilişkin olarak hazırlayacağı faturayı Türk Telekom'a teslim edecektir. Ancak Ekim, Kasım ve Aralık aylarını kapsayan yılın son çeyreğine ilişkin fatura bir sonraki yılın Ocak ayı içerisinde Türk Telekom tarafından işletmeciye Otomasyon Sistemi üzerinden yapılacak bildirim müteakip 7 (yedi) gün içerisinde düzenlenecek ve Türk Telekom'a teslim edilecektir. Türk Telekom, işletmecinin düzenlediği faturadaki bedeli takip eden fatura döneminde, işletmeci için düzenleyeceği elektronik haberleşme hizmetlerine ait faturaların bedeline mahsuben ödeyecektir. İşletmeci tarafından

fatura edilen tutarın Türk Telekom tarafından mahsup işleminin yapılacağı aydaki faturaların tutarını aşması durumunda, kalan kısım işletmeciye defaten ödenecektir. Kesinti sürelerine ilişkin HST geri ödemesine esas tutar port ücretinin 3 (üç) katını geçmeyecektir.

2.1.6. Tesis adresi değişikliği başvuruları, 2.1.1 ve 2.1.2. maddeleri kapsamında yer alan sürelerde ve 2.1.3. maddesi kapsamında yer alan HST geri ödemesi çerçevesinde ele alınacaktır.

2.1.7. Türk Telekom, işletmecinin Otomasyon Sistemi üzerinden hizmetin iptalini bildirdiği tarihten itibaren en geç 5 (beş) gün içerisinde iptal işlemini yerine getirecektir.

2.1.8. Türk Telekom hizmetin iptalinin kendisine bildirildiği andan itibaren 24 (yirmi dört) saat içerisinde hizmeti durduracaktır. Ücretlendirme en geç yirmi dört saatin sonunda ya da hizmetin durdurulduğu anda sona erecektir.

2.1.9. Türk Telekom, IP Seviyesinde Veri Akış Erişimi Sözleşmesi kapsamında Indoor/FTTC/FTTB topolojilerinde Bakır Ankastrye kadar, PON/MDU/Aktif Ethernet topolojilerinde ise ONT/MDU/KTA/HGW'ye kadar hizmetleri tamamlayacaktır. Fiber hizmetlerde müşteri tarafına kurulan ONT/MDU/KTA'nın sinyal ve yönetsel durumları sistem üzerinden işletmeci ile paylaşılacaktır. İşletmecinin HGW'yi Türk Telekom'dan alması durumunda HGW'nin çalışır durumda olduğu işletmeci ile otomasyon üzerinden paylaşılacaktır. Türk Telekom tamamladığı hizmetlere ilişkin gerekli testleri yaparak işletmeci ile paylaşacaktır.

2.2. ARIZA TAKİP VE ISLAH SÜRECİ

2.2.1. IP Seviyesinde Veri Akış Erişimi hizmetinde meydana gelen arızalarda aşağıdaki prosedür izlenecektir.

2.2.1.1. IP Seviyesinde Veri Akış Erişimi hizmeti kapsamında aboneler tarafından bildirilen arızaların ilk muayenesi işletmeci tarafından yapılacaktır. İşletmeci arıza bildirimini, arızanın işletmekte olduğu sahada ve kendisine ait sistem ve teçhizatın kaynaklanmadığını gösterir test sonuçları ile birlikte ilgili Otomasyon Sistemi üzerinden Türk Telekom'a iletacaktır. İşletmeci, anlık olarak arızanın aşamalarını ve sonucunu ilgili Otomasyon Sistemi üzerinden gözlemleyebilecektir.

2.2.1.2. Türk Telekom tarafından yapılan Port Testi'nde Port fiziksel ve yönetsel durumuna bakılarak test yapılan noktada portun durumu kayıt altına alınacaktır. Fiber hizmetinde ONT durum değerleri ve Türk Telekom Mülkiyetindeki HGW'lerin ölçüm sonuçları İşletmeci ile paylaşılacaktır. Türk Telekom mülkiyetindeki HGW'nin kullanılmadığı durumlarda Türk Telekom tarafından hattın çalıştığını gösterir Port Testi KTA/MDU/ONT 'ye kadar yapılacaktır. Daha önce bakır altyapı ile hizmet sunulan ve sonrasında fibere altyapıya dönüşüm yapılan hizmet sahalarındaki aboneliklerde, OBK ıslahından Türk Telekom sorumlu olacaktır. İlk defa fiber altyapı ile hizmet sunulan sahalardaki aboneliklerde ise OBK ıslahından Türk Telekom sorumlu değildir.

2.2.1.3. Türk Telekom tarafından,

- Hizmet Almayı Etkileyen Arızaların 24 (yirmi dört) saat içerisinde tespiti yapılarak ıslahı sağlanacak ve arıza kaydı kapatılacaktır.
- Hizmet Almayı Etkilemeyen Arızaların 10 (on) iş günü içerisinde tespiti yapılarak ıslahı sağlanacak ve arıza kaydı kapatılacaktır.

2.2.1.4. Açılan Arıza kayıtları için, Türk Telekom Otomasyon Sistemleri üzerinden gerekli ilk kontroller yapılabilecektir. Açılan arızalarda Türk Telekom Sorumluluğundaki hattın çalıştığını gösterir kontrol sonuçlarıyla birlikte Arıza İşletmeci'ye gönderilecektir. Türk Telekom Sorumluluğunda bulunan hatta ilişkin kontroller kapsamında Port Testi ile abone lokasyonunda alınan zaman ve konum damgalı fotoğraf sisteme yüklenecektir. İşletmeci'ye gönderilen Arıza ıslah çalışması sonucunda İşletmeci ilgili Otomasyon Sistemi üzerinden 48 (kırksekiz) saat

içerisinde Türk Telekom'a olumlu veya ortak çalışma geri bildiriminde bulunacaktır. İşletmecinin Arızaya olumlu teyit verdiği ve Türk Telekom sorumluluğu bulunmamış arızalarda EK-7'de yer alan Türk Telekom'dan Kaynaklanmayan Arıza Kaydı Ceza Bedeli İşletmeciye yansıtılacaktır. İşletmeci arıza kaydını devam ettirmek isterse, ortak çalışma talebini iletebilecektir.

2.2.1.5. Türk Telekom ekipleri hat değer ölçümü yapmadığı durumlarda arıza kayıtlarını test yapmadan veya kısmi sonuç ile İşletmeci teyidine gönderebilecektir. Bu arızalarda, İşletmeci ilgili Otomasyon Sistemi üzerinden 48 (kırk sekiz) saat içerisinde Türk Telekom'a olumlu veya olumsuz geri bildirimde bulunacaktır. İşletmeci 48 saat içerisinde geri bildirim yapmadığı durumda arıza kaydı otomatik olarak kapatılacaktır. Bu arızalarla sınırlı olmak kaydıyla Türk Telekom'dan Kaynaklanmayan Arıza Kaydı Ceza Bedeli İşletmeciye yansıtılmayacaktır. İşletmecinin olumsuz teyit vermesi durumunda, Arıza kaydını Türk Telekom ekibine iletebilecektir. Türk Telekom, ilgili Arızanın "Türk Telekom sorumluluğunda olmadığını" tespit etmesi durumunda başarılı kontrol sonuçları (Türk Telekom sorumluluk alanının sonunda hattın çalıştığını gösterir Port Testi, abone lokasyonunda alınan Zaman/Konum Damgalı Fotoğraf) ile arıza kaydını otomasyon üzerinden İşletmeciye iletecektir. İşletmeci, ilgili Otomasyon Sistemi üzerinden 48 (kırk sekiz) saat içerisinde Türk Telekom'a olumlu veya ortak çalışma geri bildiriminde bulunacaktır. İşletmecinin bu aşamada da 48 (kırk sekiz) saat içerisinde geri bildirim yapmadığı durumda arıza kaydı otomatik kapatılacaktır. Türk Telekom sorumluluğu bulunmayan kapanmış arızalarda EK-7'de yer alan Türk Telekom'dan Kaynaklanmayan Arıza Kaydı Ceza Bedeli İşletmeciye yansıtılacaktır. İşletmeci Arıza ile ilgili işlemleri devam ettirmek istemesi durumunda, ortak çalışma talebini Türk Telekom'a iletebilecektir.

2.2.1.6. İşletmecinin ortak çalışma talebinde bulunması durumunda Türk Telekom ve İşletmeci arasında mutabakat sağlamak için müşteri lokasyonunda ortak çalışma yapılacaktır.

2.2.1.7. Teyit süreçlerinde Arıza ıslah çalışması sonucuna ilişkin olarak İşletmeci tarafından 48 (kırksekiz) saat içerisinde olumlu geri bildirimde bulunulması veya 48 (kırk sekiz) saat içerisinde bir geri bildirim yapılmaması halinde, ilgili Arıza kaydı otomatik kapatılacaktır.

2.2.1.8. İşletmeci herhangi bir Arıza kaydı kapsamında azami olarak 1 (bir) defa olumsuz geri bildirimde bulunabilecektir. Bir Arıza kaydına ilişkin ıslah çalışmaları kapsamında Türk Telekom tarafından 2'nci (ikinci) defa teyide gönderme işleminin gerçekleştirilmesi halinde, İşletmeci, ilgili Otomasyon Sistemi üzerinden 48 (kırk sekiz) saat içerisinde Türk Telekom'a olumlu geri bildirimde bulunabilecek veya Arıza kaydının verildiği adreste İşletmeci ile Türk Telekom'un buluşması ve Arıza ıslah çalışmasını yürütmesi amacıyla, ilgili Otomasyon Sistemi üzerinden Türk Telekom ekiplerinin müteakip günden itibaren 3 (üç) gün içerisindeki uygun zamanlarını gösteren zaman çizelgesinden işletmeci uygun randevu zamanını seçecektir. Aksi durumunda, 48 (kırk sekiz) saatlik sürenin sonunda Arıza otomatik olarak Otomasyon Sistemi tarafından kapatılacaktır.

2.2.1.9. İşletmeci tarafından randevu zamanı seçiminin yapılması durumunda, Tarafların teknik ekipleri belirlenen randevu zamanında ilgili adreste bir araya gelerek, Arızanın kaynağının Türk Telekom sorumluluğundaki altyapının bittiği noktaya kadar olan bölge içerisinde olup olmadığının tespit edilmesine ilişkin olarak birlikte inceleme faaliyetinde bulunacaktır.

2.2.1.10. Birlikte inceleme safhasında aşağıdaki süreçlere göre işlem yapılacaktır.

2.2.1.10.1. Türk Telekom'un işletmeciye olumsuz geri bildirim kapsamında yer verdiği ve Türk Telekom sorumluluk alanı dışında olan Arızanın nedeni hakkındaki son tespitine ilişkin olarak taraflarca mutabakata varılması halinde, Arıza kaydı bu tespit doğrultusunda kapatılacaktır.

2.2.1.10.2. Türk Telekom'un tespitinin doğru çıkmasından mütevellit İşletmeciye EK-7'de yer alan "Türk Telekom'dan Kaynaklanmayan Arıza Kaydı Ceza Bedeli" ilaveten yansıtılacaktır.

2.2.1.10.3. Arızanın nedeni hakkındaki Türk Telekom'un tespitinin hatalı çıkması ve Arızanın Türk Telekom sorumluluk alanı içinde kaldığına ilişkin olarak taraflarca mutabakata varılması halinde, Arıza kaydı bu tespit doğrultusunda kapatılacak, varsa Arızaya ilişkin HST geri ödemesine esas

tutar ilgili maddeler doğrultusunda İşletmeciye ödenecektir. İşletmeciye EK-7’de belirtilen “Türk Telekom’dan Kaynaklanmayan Arıza Kaydı Ceza Bedeli” yansıtılmayacaktır.

2.2.1.11. Türk Telekom ekiplerinin kayıtları (Port testi, Zaman, Konum Damgalı Fotoğraf, vb.) ve İşletmecinin sisteme kayıtları yüklemesi şartıyla Tarafların mutabık kalmaması veya kayıtlar arasında farklılık olması durumunda Türk Telekom kayıtları esas alınacaktır. İşletmecinin ortak çalışmaya dahil olması ve buna yönelik kayıtları sisteme yüklemesi koşulu ile Türk Telekom’un ortak çalışmaya dahil olduğunu belgeleyecek kayıtları sisteme yüklememesi halinde işletmeci tarafından sisteme yüklenen kayıtlar esas alınacaktır

2.2.1.12. Bir arıza kaydına ilişkin ıslah çalışmaları kapsamında işletmecinin teyidi için söz konusu olan süreler ile randevu seçimi için geçen süreler arıza giderme süresine dâhil değildir.

2.2.1.13. İşletmeciye ait devrelerde, belirtilen arıza giderilme sürelerini aşan her 1 (bir) tam dakika için, port ücretinin 3 (üç) dakikalık kısmına denk gelen ücretlerden oluşan toplam tutar Nisan, Temmuz, Ekim ve Ocak aylarında olmak üzere Türk Telekom tarafından işletmeciye Otomasyon Sistemi üzerinden bildirilecektir. İşletmeci söz konusu bildirim akabinde bir önceki çeyrek dönemin toplam tutarına ilişkin olarak hazırlayacağı faturayı Türk Telekom’a teslim edecektir. Türk Telekom, işletmecinin düzenlediği faturadaki bedeli takip eden dönemde, işletmeci için düzenleyeceği elektronik haberleşme hizmetlerine ait faturaların bedeline mahsuben ödemeyi gerçekleştirecektir. İşletmeci tarafından fatura edilen tutarın Türk Telekom tarafından mahsup işleminin yapılacağı aydaki faturaların tutarını aşması durumunda, kalan kısım işletmeciye defaten ödenecektir. Arızaya ilişkin HST geri ödemesine esas tutar port ücretinin 3 (üç) katını geçmeyecektir.

2.2.1.14. İşletmecinin bildirdiği arızanın Türk Telekom sorumluluğundaki altyapıdan kaynaklanmadığının Türk Telekom tarafından gerçekleştirilen başarılı port testi sonuçları belirtilen arıza giderme sürelerinin tamamlanmasını takiben ilk iş günü içerisinde işletmeciye Otomasyon Sistemi aracılığı ile bildirilerek ispatlanması durumunda, işletmeci tarafından yapılan arıza giderme talebi, “Türk Telekom’dan Kaynaklanmayan Arıza Kaydı” olarak değerlendirilecektir. Bu durumda işletmeciden Ek-7’de belirtilen Türk Telekom’dan Kaynaklanmayan Arıza Kaydı Ceza Bedeli alınacaktır. Türk Telekom’dan Kaynaklanmayan Arıza Kaydı Ceza Bedeli ilgili fatura döneminde fatura edilecektir. Türk Telekom’dan Kaynaklanmayan Arıza Kaydı Ceza Bedeli yansıtılan arızalarda Hizmet Seviyesi Taahhüdü (HST) ve Yıllık Kullanılabilirlik Oranı (YKO) ödemesi yapılmayacaktır.

2.2.1.15. Türk Telekom, DSLAM / Santral / OLT / İl / Bölge ya da tüm Türkiye çapında, 5 binden fazla aboneliği etkileyen ve 30 (otuz) dakikayı aşan arıza olması durumunda, arızanın olduğu bölge bilgisi ve tahmini çözüm süresi konusunda işletmeciye arızanın gerçekleştiği andan itibaren en geç 3 (üç) saat içerisinde bilgilendirecek ve arıza çözüme kavuşturulduğunda en geç 2 (iki) saat içerisinde yine işletmeciye bilgi verecektir.

2.2.1.16. Genel Arıza durumlarında da belirtilen ıslah süreleri geçerli olacaktır. Genel Arızalara Resmi Tatil günleri ve hafta sonları da dahil olmak üzere gün ve saat ayrımı yapılmaksızın en kısa süre içinde müdahale edilecektir. Genel Arıza olduğu tespiti öncesi İşletmecilerin açmış olduğu Arıza kayıtları, Genel Arıza tespiti sonrası Genel Arıza ile ilişkilendirilerek İşletmecilere Otomasyon Sistemi üzerinden bilgi verilecektir. Genel Arızadan etkilenen Abonelikler için İşletmecinin Arıza kaydı oluşturulmasına izin verilecektir. İşletmeciler tarafından açılan Arıza kayıtları Otomasyon Sistemi üzerinden kayıt altına alınarak saha ekiplerine yönlendirilmeden Genel Arıza bitimine kadar açık tutulacaktır. Söz konusu Arıza kayıtları, Genel Arıza çözümlendiği zaman toplu olarak ilgili kapama koduyla Türk Telekom aracılığıyla teyit aranmaksızın otomatik kapatılacaktır. Genel Arızadan etkilenen tüm abonelikler HST ve YKO kapsamında değerlendirilecektir. Genel Arıza durumu tespiti öncesi açılan Arıza kayıtlarında, HST süresi için, İşletmeci tarafından bırakılan Arıza kaydının sistemde açıldığı tarih, başlangıç süresi olarak esas alınacaktır. Genel arızadan etkilenen diğer aboneliklerde ise HST süresi için Genel Arıza tespit tarihi başlangıç süresi olarak esas alınacaktır.

Genel Arıza sebebiyle etkilenen Abone kitlesinde yer alan Abonelikler için, arıza kaydı açılıp açılmadığına bakılmaksızın, Türk Telekom sistemleri ile Abone adresindeki modem arasında bağlantı kurulduğu bilgisi, ilgili sistemlerden kontrol edilerek Genel Arızadan gerçekten etkilenen Abone kitlesi doğrulanacak ve sadece gerçekten Genel Arızadan etkilendiği doğrulanan Abonelikler için HST ve YKO iadesi yapılacaktır.

Genel arızaların etki süresi abonenin trafik oluşturmaya göre belirlenecektir. Genel arızanın giderilmesinin ardından ilişkili açık arızalar otomasyon sistemlerimiz üzerinden cevaplanarak rutin arıza süreci işletilecektir. Hizmet Seviye Taahhüt bedeli abonelik üzerinde İşletmeci talebi ile değişiklik yapılmaması kaydı ile trafik görülmeyen süre için hesaplanacaktır.

2.2.1.17. Arıza başlangıç tarih ve saatini ve arıza giderme tarih ve saatini içeren aylık arıza raporu işletmeci tarafından ilgili Otomasyon Sistemi üzerinden takip eden ayın son haftasında alınabilecektir.

2.2.1.18. İşletmeci tarafından açılan Arıza kaydı kapsamında Türk Telekom sorumluluğundaki Bakır Ankastreye kadar, MDU/KTA/ONT veya HGW'de kontrolü sağlanacaktır. Arızanın kontrolü sonucu, Arızanın Türk Telekom sorumluluğunda olmadığı tespit edildiğinde, referans erişim teklifleri kapsamında Türk Telekom'un sorumluluğu bulunmayacaktır.

2.2.1.19. İşletmeci, Otomasyon Sistemi üzerinden açacağı arızalarda irtibat numarasını Türk Telekom'a iletebilecektir. Söz konusu irtibat numarası arıza esnasında ihtiyaç halinde kullanılması dışında başka amaçlarla kullanılmayacak ve paylaşılmayacaktır. Türk Telekom'un arızaya dair bilgi ve soru ihtiyacı olması durumunda abone otomasyon sistemi üzerinden aranabilecektir. İletilen irtibat numaraları üzerinden arızanın giderildiğine ilişkin teyit aboneden alınabilecektir. Bu uygulamaya ek olarak, arıza öncesinde İşletmeci kendi müşterisini arayarak Türk Telekom tarafından yapılacak işlemlere ilişkin bilgilendirmeyi sağlayabilecektir.

2.2.2. xDSL/FTTx portlarında, port bazında Yıllık Kullanılabilirlik Oranı (Availability Rate) % 99,6'dır. Bu oranın sağlanamaması durumunda port başına (aylık kullanım/port ücreti * %8 * yıl içerisinde kullandığı tam gün sayısı/30) oranında işletmeci tarafından düzenlenecek faturaya istinaden YKO ücret iadesi yapılacaktır.

Bir önceki yıla ilişkin YKO iade ücretlerinden oluşan toplam tutar, Türk Telekom tarafından işletmeciye bir sonraki yılın ilk 3 (üç) ayı içerisinde bildirilecektir. İşletmeci, söz konusu bildirim akabinde toplam tutara ilişkin olarak hazırlayacağı 1 (bir) adet faturayı 7 (yedi) gün içerisinde düzenleyecek ve Türk Telekom'a teslim edecektir. Türk Telekom, işletmecinin düzenlediği faturadaki bedeli, takip eden fatura döneminde elektronik haberleşme hizmetleri kapsamındaki alacaklarına mahsuben ödeyecektir. İşletmeci tarafından fatura edilen tutarın Türk Telekom tarafından mahsup işleminin yapılacağı aydaki faturaların tutarını aşması durumunda, kalan kısım işletmeciye defaten ödenecektir.

2.2.3. YKO hesaplamasında mücbir sebep ve umulmayan hal sebebiyle yaşanan kesintiler hariç tutulacaktır.

2.2.4. YKO hesaplamasında ücret iadesi hesabında kullanılan port ücreti, yıl içerisinde hattını donduran/ iptali gerçekleşen Abonelikler için kıstlı olarak uygulanacaktır.

3. MÜCBİR SEBEPLER VE UMULMAYAN HALLER

Ana Metnin 5.14. maddesinde kapsamı, hak ve yükümlülükleri belirlenen Mücbir Sebep ve Umulmayan Hallerden dolayı işbu taahhütte belirtilen sürelerde meydana gelen gecikmelerden ve/veya Sözleşmenin ihlalinden taraflar sorumlu olmayacaktır.

4. SORUMLULUKLAR

4.1. TÜRK TELEKOM'UN SORUMLULUKLARI

4.1.1. Türk Telekom hizmetin durması ya da sunulan hizmetin kalitesini engelleyecek bir durum oluşmasına sebep olan önemli bir arıza/hata tespit ederse işletmecinin bildirimine gerek duymaksızın müdahale edecektir. Türk Telekom sistemlerini devamlı gözlemleyecek ve gerektiğinde işletmeci ile işbirliği içerisinde hatanın niteliğini ve yerini belirlemek için testler yapacaktır. Arızayı tespit etmek ve çözmek için yapılması gereken faaliyetler hakkında işletmeciyi bilgilendirecektir.

4.1.2. Türk Telekom kendisine düşen sorumlulukları yerine getirmesine rağmen oluşan mücbir sebep ve umulmayan hal durumunda yapılan işlemleri işletmeciye bildirecektir.

4.1.3. Türk Telekom tarafından devrelerde planlı bakım, yenileme, dönüşüm, kapasite artırımı vb. gibi çalışmaların yapılması durumunda işletmeciye asgari 10 (on) gün önceden haber verilecektir. Yapılacak planlı bakım, yenileme, dönüşüm, kapasite artırımı vb. çalışmalar kapsamında, çalışmanın nedeni, planlanan kesinti süresi, çalışma yapılacak sistemler, etkilenecek bölge bilgisi (aboneler/devreler/sistemler vb.) hakkında ilgili Otomasyon Sistemi üzerinden bilgi verilecektir. Planlı çalışmalar (günüşiğinde yapılması zorunlu değilse) 00:00 – 07:00 saatleri arasında gerçekleştirilecek ve yaşanabilecek kesinti süresinin asgari düzeyde tutulması için azami özen gösterilecektir.

Acil bakım ve yenileme durumlarında ise süre kısıtı olmamakla birlikte mutlaka işletmeciye önceden haber verilecektir. Acil bakım ve yenilemenin kapsamı, hizmetin durması, mevcut abonelerin hizmet seviyesini engelleyecek bir durum oluşması ya da servisler mevcut durumda etkilenmeyip, müdahale edilmemesi durumunda çok daha büyük hizmet kesintilerinin yaşanması ihtimalinin olması durumları ile sınırlı olacaktır. Acil bakım ve yenileme çalışmalarında yaşanabilecek kesinti süresinin asgari düzeyde tutulması için azami özen gösterilecektir.

Planlı Çalışma süresince İşletmeci tarafından açılan Arıza kaydı Türk Telekom Saha Ekiplerine düşürülmeyecektir. Arıza kaydı Otomasyon sisteminde kayıt altına alınacak olup, planlı çalışma uyarısı işletmeci ile paylaşılacaktır.

4.2. İŞLETMECİNİN SORUMLULUKLARI

Türk Telekom'un sunduğu IP Veri Akış Erişimi Hizmetlerinde işletmeciden kaynaklanan (İşletmeci tarafından temin edilecek cihazların hazır olmaması, işletmeciye ait cihazların arızalanması vb.) aksamalardan işletmeci sorumludur.

5. SORUMLULUĞUN SINIRLANDIRILMASI

Tarafların sorumlulukları ve yapacağı ceza ödemeleri işbu Referans IP Seviyesinde Veri Akış Erişimi Teklifinde yer alan taahhütler ile sınırlı olacaktır. IP Seviyesinde Veri Akış Erişimi Hizmetinin sunumuna/alımına ilişkin olarak, taraflar, işbu Referans IP Seviyesinde Veri Akış Erişimi Teklifinde yer almayan dolaylı ya da doğrudan zarar veya ziyandan ve yoksun kalınan kârdan sorumlu tutulamayacaktır.

6. TAAHHÜT SÜRESİ VE DEĞİŞİKLİKLERİ

6.1. Türk Telekom'un hizmet aldığı kuruluşlarla, aldığı hizmete yönelik bir Hizmet Seviyesi Anlaşması imzalaması halinde işbu taahhütte belirtilen hususlar ve süreler Kurumun onayıyla değiştirilebilecektir.

6.2. İşbu Taahhüt münhasıran, Türk Telekom ile IP Seviyesinde Veri Akış Erişimi Sözleşmesi imzalayan işletmeci arasında söz konusu Sözleşme yürürlükte olduğu müddetçe geçerli olacaktır.

6.3. İşbu Taahhüt hükümleri Kurum tarafından gerekli görülmesi ya da tarafların değişiklik talebi ve Kurumun onayı halinde her zaman değiştirilebilecektir.

7 DİĞER HUSUSLAR

7.1. Otomasyon Sistemi üzerinden yapılacak tesis, tesis adresi değişikliği, iptal, arıza ıslah vb. işlemlerde, Türk Telekom kayıtları esas alınacaktır. Türk Telekom kayıtlarıyla işletmeci kayıtları arasında farklılık olması halinde, Türk Telekom kayıtlarıyla birlikte işletmeci kayıtları da dikkate alınarak değerlendirilecek ve taraflarca mutabakat sağlamak üzere ortak çalışma yapılacaktır.

EK-6: GİZLİLİK ARZ EDEN BİLGİLER VE GİZLİLİK ANLAŞMASI**1. GENEL HUSUSLAR**

İşbu Gizlilik Anlaşması ticari sır kapsamında olan ve IP Seviyesinde Veri Akış Erişimi hizmetinin verilebilmesi için zaruri olan bilgilerin ve ticari sır kapsamında olan her türlü bilginin Türk Telekom tarafından işletmeciyeye sağlanmasından önce imzalanması gereken belgedir.

2. GİZLİLİK ANLAŞMASI

İşbu Gizlilik Anlaşması ("Anlaşma") bir tarafta merkezi Turgut Özal Bulvarı, Samsun Yolu Kavşağı, 06103 Aydınlıkevler ANKARA/TÜRKİYE adresinde bulunan Türk Telekomünikasyon A.Ş. (bundan sonra "Türk Telekom" olarak anılacaktır) ile diğer tarafta merkezi adresinde bulunan (bundan sonra "işletmeci" olarak anılacaktır) arasında akdedilmiştir.

Taraflar, aşağıda ana hatları ile belirlenen ve ileride sınırları değiştirilebilecek olan konuda (bundan sonra "İş" olarak anılacaktır) hizmet verirken, birbirlerinin gizli bilgilerine ihtiyaç duymaktadırlar. İşin görülebilmesi için Taraflar, birbirlerine bu bilgileri verecektir. Taraflar, işbu Anlaşma ile iş dolayısıyla öğrendikleri, ulaştıkları, kendilerine verilen veya herhangi bir şekilde elde ettikleri/öğrendikleri ticari sırları ve sair her türlü bilgiyi gizli tutmayı kabul ve beyan ederler.

Buna göre;

- İş; Bilgi Teknolojileri ve İletişim Kurumu tarafından bir elektronik haberleşme hizmeti yürütmek ve/veya elektronik haberleşme altyapısı kurmak ve/veya işletmek üzere yetkilendirilen işletmecinin, İlgili Mevzuat çerçevesinde Türkiye'de elektronik haberleşme hizmetlerini yürütmeye ve elektronik haberleşme altyapısı kurup işletmeye yetkili olan Türk Telekom'un xDSL/FTTx alt yapısını kullanabilmesi için gerekli olan usul, esas ve ücretlerin belirlendiği IP Seviyesinde Veri Akış Erişimi Sözleşmesi'nde yer alan işi,
- Gizli Bilgi/Bilgi: Taraflar'ın sözlü, yazılı veya elektronik ortamda birbirlerine verecekleri ya da herhangi bir şekilde temin edecekleri, Taraflar'a ve/veya Taraflar'ın iştiraklerine ve/veya bağlı olduğu ortaklıklara ait olan formüller, veri tabanları, modeller, derlemeler, yazılımlar, programlar, cihazlar, standartlar, yöntemler, ticari sırlar, çizimler, örnekler, bilgisayar programları ve bunların dokümanları, şifreleme teknikleri, örnek tanıtımlar (demolar), teknikler ve süreçler, teknik bilgiler, mali bilgiler ve veriler, iş planları, iş stratejileri, pazarlama planları, altyapı bilgileri, potansiyel ve mevcut müşteri/abone listeleri, potansiyel ve mevcut müşteri/abone bilgileri, trafik bilgileri, konum bilgileri, fiyat listeleri, maliyet bilgileri, çalışanlarla ilgili tüm bilgiler, reklam, ambalajlama ve pazarlama planları, ürün planları, stratejik ittifaklar ve ortaklar, mühendislik bilgileri, ürün, hizmet ve servislere ait veriler, buluşların tarifleri, süreç tarifleri, tahminler, teknik know-how'a ilişkin açıklamalar, yeni ürünler ve yeni ürün geliştirme ile ilgili bilgiler ve tarifler, bilimsel ve teknik şartnameler ve dokümantasyon ve bir Taraf'ın ya da onun iştirakler'inin/bağlı ortaklıklarının onay bekleyen veya geri çekilmiş fikri ve sınai mülkiyet başvuruları da dâhil olmak üzere fikri ve sınai mülkiyet hakları ve sayılanlarla sınırlı olmaksızın diğer Taraf'a/diğer Taraf'ın iştiraklerine ve bağlı ortaklıklarına ait olan tüm bilgi, strateji ve sair planları

ifade etmektedir.

Kendisine bilgi verilen ya da sair yolla bilgiye ulaşan Taraf, bu bilgilerin ve bilgilere ilişkin tüm hakların tamamen ve kesinlikle sahibi olan diğer Tarafa ait olacağını kabul eder. Bilgileri alan Taraf işin görülmesi sebebiyle kullanılacak bilgileri, sadece işi görmek için ihtiyacı olan personeline/taşeronuna "gizli", "özel" gibi gizlilik düzeyi hakkında uyarıcı notlar ve ibareler koymak suretiyle iletebilir. Taraflar'dan herbiri, ayrıca, böyle bir bilgi açıklamasından önce Bilgi'nin

açıklanacağı personele/taşeronu işbu Anlaşma'nın gizliliğe ilişkin hükmüne yönelik bilgi de verecektir. Personelin/taşeronun, işbu Gizlilik Anlaşmasına aykırı davranması halinde bilgileri alan Taraf, personelinin/taşeronunun anlaşmaya aykırı davranışı nedeniyle, diğer Tarafa karşı sorumlu olacaktır.

Taraflar diğer Taraf'ın özel olarak yazılı şekilde izin vermesi hali hariç olmak üzere anılan bilgileri gizli tutacaklarını ve muhafaza edeceklerini ve kısmen veya tamamen üçüncü kişi veya kuruluşlara doğrudan veya dolaylı olarak hiçbir şekilde açıklamayacaklarını kabul ve taahhüt ederler.

Bilgileri alan Taraf, edindiği bilgileri, diğer Tarafın yazılı onayı olmaksızın, işin görülebilmesi için ve kendi iç kullanımı hariç olmak üzere, kopyalamayacak, çoğaltamayacak ve söz konusu bilgilere herhangi bir sebeple üçüncü kişilerin ulaşmasına olanak vermeyecektir. İşin görülmesi için çıkartılacak tüm kopyalar, orijinalinde yer alan "gizli", "özel" gibi uyarıcı notlar ve ibareler ile sadece yetkili personele/taşeronu dağıtılabilir.

Gizli bir bilgi, herhangi bir sebeple, kısmen işbu Anlaşma hükümlerine aykırı olarak üçüncü kişilere ya da yetkisiz personele/taşeronu açıklanmış olsa bile, açıklanmamış kısma ilişkin gizlilik yükümlülüğü aynı şekilde devam edecektir; bu durum bilginin geri kalan kısmının da açıklanması için hiçbir şekilde haklı gerekçe oluşturmayacaktır.

Bilgileri alan Taraf, edindiği bilgileri hiçbir şekilde işin görülmesi dışında kullanmayacak, diğer Taraf'ın ticari olsun-olmasın iş yaptığı ve/veya piyasada rekabet içinde çalıştığı üçüncü kişilerle bu bilgileri doğrudan ya da dolaylı olarak kullanmak suretiyle ticari ilişkiye girmeyecek, rekabet etmeyecek ve diğer Tarafın menfaatlerine zarar vermeyecektir. Ancak; bu bilgiyi alan Tarafça bu sorumluluğu gerektirmeden söz konusu gizli bilginin zaten biliniyor olması veya gizli bilginin bu bilgiyi alan tarafından gizlilik kuralının ihlali olmaksızın kamuya açık hale gelmesi halinde yukarıdaki şartlar geçerli olmayacaktır.

Gizlilik konusu bilgilerin yürürlükte olan kanunlar veya mahkeme kararına dayanarak talep edilmesi halinde, talebin yapıldığı Taraf, bu bilgileri talep eden yetkili kişiye/makama/kuruma bu bilgileri verirken, söz konusu bilgilerin gizli olduğunu yazılı şekilde bildirecek ve bilgilerin gizli tutulmasını söz konusu kişiden/makamdan/kurumdan talep edilecektir.

Gizlilik yükümlülüğü IP Seviyesinde Veri Akış Erişimi Sözleşmesi'nin bitiminden veya feshinden sonra 5 (beş) yıl boyunca da devam edecektir.

Taraflar arasındaki tüm bildirim ve duyurular mesai saatleri içerisinde elden teslim edildiğinde, faksla gönderildiğinde alındığı teyit edildiğinde, teslim formu ile birlikte kargo aracılığı ile teslim edildiğinde, iadeli taahhütlü mektupla ve/veya noter aracılığıyla tebliğ edildiğinde, kayıtlı e-posta yolu ile bildirildiğinde; usulüne uygun şekilde bildirimde bulunmuş sayılacak ve aşağıda belirtilen adreslere gönderilecektir. Aşağıda belirtilen adreslerin değişmesi ve söz konusu değişikliğin işbu IP Seviyesinde Veri Akış Erişimi Sözleşmesinde belirtilen usule uygun şekilde karşı tarafa bildirilmemesi durumunda sorumluluk, bildirim yapmayan Tarafa ait olacaktır. Bu durumda son bilinen adrese yapılan tebligat bizzat kendilerine yapılmış sayılacak ve geçerli kabul edilecektir.

İşbu Anlaşma/...../..... tarihinde imzalanmış olup, imza tarihi itibarıyla yürürlüğe girecektir.

Türk Telekomünikasyon A.Ş.

.....

EK-7: ÜCRETLER VE FATURALAMA

1. ÜCRETLER

1.1. IP SEVİYESİNDE VERİ AKIŞ ERİŞİMİ TARİFESİ

1.1.1. PORT ÜCRETLERİ

Erişim Hızı(Kbit/sn)		Aylık PSTN/THK'lı	Aylık Yalın DSL
(Download/Upload)		Port Ücreti (TL) ¹	Port Ücreti (TL) ²
ADSL	512/128*	35,84	61
	1.024/256*	35,84	61
	2.048/512*	35,84	61
	4.096/1.024*	35,84	61
	4.096/1.021*	35,84	61
	6.144/1.021*	35,84	61
	8.192/1.008 ³	35,84	61
	8.192/1.024*	35,84	61
	10.240/1.010 ³	35,84	61
	12.288/1.012 ³	35,84	61
	16.384/1.016 ³	35,84	61
	16.384/1.024*	35,84	61
	20.480/1.020 ^{3**}	35,84	61
VDSL2	10.240/4.096 ³	40,72	65,88
	16.384/4.096 ³	40,72	65,88
	16.384/4.096*	40,72	65,88
	20.480/4.096 ³	45,78	70,94
	24.576/6.144 ³	45,78	70,94
	24.576/12.288 ³	45,78	70,94
	30.720/6.144 ³	45,78	70,94
	30.720/12.288 ³	45,78	70,94
	32.768/6.144 ³	45,78	70,94
	32.768/6.144*	45,78	70,94
	32.768/12.288 ³	45,78	70,94
	35.840/6.144 ³	45,78	70,94
	35.840/12.288 ³	45,78	70,94
	51.200/10.240 ³	59,02	84,18
	51.200/15.360 ³	59,02	84,18
	76.800/10.240 ³	59,02	84,18
	76.800/15.360 ³	59,02	84,18
	102.400/10.240 ³	59,02	84,18
	102.400/15.360 ³	59,02	84,18
102.400/20.480 ³	59,02	84,18	
FTTx	4.096/1.021*	47,96	75,99
	6.144/1.021*	47,96	75,99
	10.240/4.096 ³	47,96	75,99
	20.480/4.096 ³	47,96	75,99
	24.576/6.144 ³	47,96	75,99
	24.576/12.288 ³	47,96	75,99

30.720/6.144 ³	47,96	75,99
30.720/12.288 ³	47,96	75,99
35.840/6.144 ³	47,96	75,99
35.840/12.288 ³	47,96	75,99
51.200/10.240 ³	63,63	91,66
51.200/15.360 ³	63,63	91,66
76.800/10.240 ³	63,63	91,66
76.800/15.360 ³	63,63	91,66
102.400/10.240 ³	63,63	91,66
102.400/15.360 ³	63,63	91,66
102.400/20.480 ³	63,63	91,66
204.800/15.360 ^{3,4}	132,33	160,36
204.800/30.720 ^{3,4}	132,33	160,36
512.000/20.480 ^{3,4}	330,82	358,85
512.000/40.960 ^{3,4}	330,82	358,85
1.048.576/30.720 ^{3,4}	677,5	705,53
1.048.576/51.200 ^{3,4}	677,5	705,53

(1) PSTN aylık sabit ücreti/paket ücreti veya THK aylık hat kullanım ücreti dâhil değildir.

(2) Aylık Yalın erişim ücreti dâhildir.

(3) Kullanıcı belirtilen hıza kadar hattının desteklediği en yüksek download ve upload hızını kullanacaktır.

(4) Eve kadar fiber (FTTH-GPON) altyapısı üzerinden sunulacaktır.

(*) Bu port hızları satışa kapalıdır. Ancak bu port hızlarını kullanan mevcut aboneler üzerinde bir değişiklik yapılmayacaktır.

(**) Bu port hızının verilebilmesi için mesafe uygunluk kontrolü yapılacaktır. Bakır mesafesinin uygun olması durumunda satış yapılabilecektir.

- Perakende paket içeriği Türk Telekom tarafından belirlenmeyecek olup, İşletmeciler tarafından yapılacaktır.

- Paket tanımı İşletmeciler tarafından yapılacağı için toptan seviyede paket aşımı ücretleri uygulanmayacaktır.

- Engelli, Gazi ve Şehit yakınlarına yönelik olarak Tabloda yer alan port ücretleri üzerinden %50 indirim uygulanacaktır.

- Teknik gerekliliklere göre upload değerlerinin son basamağında farklılaştırma olabilecektir.

- EK-2 Şekil-1 Indoor topolojisinde ADSL/VDSL2 port ücretleri alınacaktır.

- EK-2 Şekil-2 FTTC topolojisinde ADSL/VDSL2 port ücretleri alınacaktır.

- EK-2 Şekil-3 FTTB topolojisinde FTTx port ücretleri alınacaktır.

- EK-2 Şekil-4 PON topolojisinde FTTx port ücretleri alınacaktır.

- EK-2 Şekil-5 MDU topolojisinde FTTx port ücretleri alınacaktır.

- EK-2 Şekil-6 Aktif Ethernet topolojisinde FTTx port ücretleri alınacaktır.

1.1.2. TRANSMİSYON ÜCRETLERİ

1.1.2.1. Transmisyon Ücretinin hesaplanmasında aşağıdaki formül geçerli olacaktır. Formülde

yer verilen “abk”, kbps olarak abone başına ortalama kullanımı ifade edecektir.

Abone Başı Transmisyon Ücreti (TL)	Logaritmik Ücretlendirme Baremi	Lineer Ücretlendirme Baremi
Abone Başı Kullanım Sınır Değerleri	$abk \leq 2.000$ Kbps	$2.000 \text{ Kbps} < abk$
Transmisyon Ücretinin Denklemi	$3,82 * \ln(abk)$	$14,52^{(1)} * abk / 1.000$

(1) Lineer Ücretlendirme Bareminin abone başı en yüksek kullanım sınır değeri üzerinden hesaplanan abone başı transmisyon ücretinin Mbps başı ücretidir.

1.1.2.2. Transmisyon ücretleri, her ay Türk Telekom Şebekesi üzerinde EK-2 2.13. maddesine göre yapılacak ölçümler dikkate alınarak hesaplanacaktır.

1.1.2.3. Transmisyon ücreti, internet son kullanıcılarının download trafiği için alınacak olup, internet son kullanıcılarının upload trafiği için herhangi bir transmisyon ücreti alınmayacaktır

1.1.2.4. İşletmeci Abonelerinin tümü ay içinde download yapmazsa, o ay için herhangi bir transmisyon ücreti alınmayacaktır.

1.2. TESİS VE TESİS ADRESİ DEĞİŞİKLİĞİ ÜCRETLERİ

Genişbant Tesis ve Tesis Adresi Değişikliği Ücretleri Tablosu (TL)		Peşin	12 Taksitli
TEK UÇ Ses Hizmeti Üzerine Tesis	Santral İçi Abone	55,35	5,7269
	Santral Dışı Abone	162,34	16,7965
ÇİFT UÇ Ankastre Gereksinimli Yalın Tesis	Santral İçi Abone	296,89	30,7184
	Santral Dışı Abone	250,90	25,9600
FTTH Ankastre Gereksinimli Tesis (Yalın)	Santral Dışı Abone	290,38	30,0445
FTTH İSS HGW'li Tesis (Yalın)	Santral Dışı Abone	229,99	23,7966

1.3. G.SHDSL IP SEVİYESİNDE VERİ AKIŞ ERİŞİMİ TARİFESİ

Hız	Aylık Ücret (TL)	Tesis/Tesis Adresi Değişikliği Ücretleri (TL)	
256 Kbit/s	35,97	Lokal Erişim Kablo Ücreti (Şebekenin mevcut olduğu yerlerde) 151,13 TL Bakır şebekenin mevcut olmadığı yerlerde, yapılan her ilave metre bakır için 8,77 TL ücret alınır.	Devre Hazırlama Ücreti 30,83 TL
512 Kbit/s	50,02		
1024 Kbit/s	76,74		
2048 Kbit/s	127,75		

1.4. OTOMASYON SİSTEMİ ERİŞİM ÜCRETLERİ

Otomasyon Sistemi Erişim Paketleri (Kullanıcı)	Otomasyon Sistemi Ücretleri* (TL)
--	-----------------------------------

0-5	Ücretsiz
6-10	8.000
11-20	15.500
21-30	22.500
31-40	29.000
41-50	35.000
51-100	60.000
101-150	85.000
151-200	105.000
201-250	125.000
251-350	155.000
351-500	200.000
501-750	260.000
751-1.000	300.000
1001-2.500	500.000
2501-5.000	750.000
≥ 5001	1.000.000

*Tüm Vergiler Dahildir.

1.5. TÜRK TELEKOM'DAN KAYNAKLANMAYAN ARIZA KAYDI CEZA BEDELİ

Türk Telekom'dan Kaynaklanmayan Arıza Kaydı Kodu	Ceza Bedeli (TL)
DSL/FTTB Saha Aşamasında Kapatılan	270,21
FTTH Saha Aşamasında Kapatılan (FTTH)	209,92

1.6 HAT DONDURMA ÜCRETİ

Hat dondurma yapılan aboneler için Otomasyon Sisteminin dondurma süreci tamamlandı bilgisini gönderdiği andan itibaren hat dondurma ücreti, yürürlükteki port ücretlerinin %70'i olarak uygulanarak, toptan seviyede hattı donuk aboneler İşletmeciye aylık faturalandırılacaktır.

1.7 PORT REZERVASYON ÜCRETİ

EK-3 1.6. maddesinde bahsi geçen port rezervasyon talebi kapsamında İşletmeciden 1.1.1. PORT ÜCRETLERİ tablosunda yer alan DSL portu için rezervasyon yapılmış ise 51.200/10.240 Kbit/sn VDSL2 hızı, fiber portu için rezervasyon yapılmış ise 51.200/10.240 Kbit/sn FTTx hızı için geçerli olan Yalın Port ücreti alınacaktır.

1.8. TOPLU GEÇİŞ BAŞVURU ÜCRETİ

İşletmecinin, abonelerinin hizmet vermekte olduğu erişim yönteminden farklı bir erişim yöntemine toplu olarak geçirilmesine ilişkin alınacak geçiş ücretinden mahsup edilmek üzere ve geri ödemesiz olarak, her bir talep için 7.428 TL tutarında Başvuru Ücreti alınacaktır.

1.9. YENİDEN HAT ETİKETLEME HİZMETİ ÜCRETİ

EK-3 1.5. maddesinde bahsi geçen yeniden hat etiketleme hizmeti için işletmeciden 106,44 TL ücret alınacaktır.

2. ÜCRETLENDİRMEYE İLİŞKİN ESASLAR

2.1. İşbu Referans IP Seviyesinde Veri Akış Erişimi Teklifi kapsamında yer alan ücretlere, aksi bildirilmediği takdirde, KDV ve diğer vergiler ile varsa resim, harç, fon gibi mali yükümlülükler dâhil edilmemiştir. Yasal uygulamalar nedeniyle, söz konusu vergi ve mali yükümlülükler dışında yeni vergiler, resim, harç, fon vs. mali yükümlülükler gelmesi veya mevcut olanların oranlarında

değişiklikler yapılması halinde, faturanın düzenlendiği tarihte geçerli olan vergi, resim, harç, fon ve oranları uygulanacaktır.

2.2. İşbu IP Seviyesinde Veri Akış Erişimi Hizmetleri kapsamında alınacak aylık port ücretlerinde tesis işlemi tamamlandığında kıst uygulaması yapılacaktır. Tesis adresi değişikliği durumunda iş emri oluşturulduğunda port ücreti durdurulacaktır.

Transmisyon ücreti ise, ay içerisinde ulaşılan en yüksek Abone sayısı baz alınarak hesaplanacaktır. Ay içerisinde ulaşılan en yüksek abone sayısı içerisinde Aktif durumda olan, hattını ay içerisinde dondurma/çözme yapan aboneler yer alacaktır. Tüm ay boyunca hattı donuk olan abonelikler ve tesis adresi değişikliği sebebiyle ücret durdurma durumunda olan abonelikler ay içerisindeki en yüksek abone sayısına dahil edilmeyecektir.

2.3. Taraflar, IP Seviyesinde Veri Akış Erişimi Sözleşmesi nedeniyle birbirlerine verilen hizmetlerden doğan ücretleri bu bölümde belirlendiği şekilde hesaplayacak, faturalandıracak ve ödeyeceklerdir.

2.4. Kurum tarafından onaylanan tarife ve ücret değişiklikleri, Kurum tarafından aksi belirtilmedikçe, Türk Telekom'a tebliğ edildiği tarihten itibaren bir sonraki faturalama döneminde uygulanacaktır.

2.5. Taraflar, IP Seviyesinde Veri Akış Erişimi Hizmetine ilişkin ücret alınacak kalemler için ayrıntılı olarak fatura düzenleyecektir.

3. FATURALAMA PROSEDÜRLERİ

3.1. FATURALARIN DÜZENLENMESİ

3.1.1. Türk Telekom, işletmeciye tahsis edilen xDSL/FTTx portlar için fatura düzenleme tarihi, fatura düzenleme aralığı, fatura içeriği, fatura deseni, fatura ve fatura detayı göndermeye ilişkin iş ve işlemleri Vergi Usul Kanunu hükümleri uyarınca yapacaktır. Fatura detayları teknik kısıtlara göre fatura oluşturulduktan sonra ilgili otomasyon sistemi üzerinden raporlanabilecektir.

3.1.2. İlk faturalama döneminde tesis ücreti, aboneliğin başlangıcından fatura kesim tarihine kadar olan ücretler ve ilgili tahakkuk dönemine ait diğer ücretler Türk Telekom tarafından işletmeciye faturalandırılacaktır.

3.2. FATURALAMA İHTİLAFI

3.2.1 İşletmeci, herhangi bir tahakkuk dönemine ait faturaya ilişkin bir anlaşmazlığı Türk Telekom'a tebliğ eder ve bu anlaşmazlık ilgili faturanın vade tarihinden önce neticelenmezse, karşılıklı mahsuplaşmanın olmadığı göz önünde bulundurularak işletmeci fatura bedelinin tamamını Türk Telekom'a ödeyecektir.

3.2.2. Anlaşmazlık çözüldüğünde tahakkuk eden faturada yer alan ile olması gereken tutar arasındaki işletmeci tarafından fazla ödenmiş tutar, işletmeci tarafından düzenlenecek faturaya istinaden bilgilerin kesinleştiği ayı takip eden aya ait faturada mahsuben ödenecektir. İşletmeci tarafından fatura edilen tutarın Türk Telekom tarafından mahsup işleminin yapılacağı aydaki faturaların tutarını aşması durumunda, kalan kısım işletmeciye defaten ödenecektir.

İşletmecinin faturasına itiraz etmiş olması halinde işletmeci tarafından fazla ödenmiş tutara, işletmecinin gecikme faizine yönelik açık yazılı talebi olması kaydıyla, bu yazılı talebin tebliğ edildiği tarihten itibaren işbu ekin 4.5. maddesindeki gecikme zammı uygulanacaktır.

3.2.3. Anlaşmazlık çözüldüğünde tahakkuk eden faturada yer alan ile olması gereken fatura arasındaki işletmeci tarafından eksik ödenmiş tutar iş bu ekin Madde 3.2.2'de belirtilen

mahsuplaşma süresinin sonuna kadar nakden ödenmediği takdirde, bu tutara son ödeme tarihinden itibaren Madde 4.5'teki gecikme zammı uygulanacaktır.

4. ÖDEMELER

4.1. Madde 3.1 kapsamında Türk Telekom tarafından düzenlenecek faturanın son ödeme tarihi, tahakkuk ayını takip eden ayın son iş günü olacaktır

4.2. Sözleşme imzalayarak Türk Telekom'dan IP Seviyesinde Veri Akış Erişimi hizmeti alan işletmeci tahakkuk ettirilecek ücretleri, faturada belirtilen son ödeme tarihine kadar ödemekle yükümlü olacaktır.

4.3. İşletmeci hizmetin başlama ve bitiş tarihleri, borçların belirlenmesi ve diğer anlaşmazlık hallerinde bir itirazda bulunursa, söz konusu itiraz Türk Telekom kayıtları ile karşılaştırılacaktır. İşletmecinin itirazı ile Türk Telekom kayıtlarının birbirini tutmaması halinde, Türk Telekom kayıtları esas alınacaktır. Bu durum, işletmeci ile Türk Telekom arasındaki ihtilafın yargıya intikali durumunda, işletmecinin başka delillere başvuramayacağı şeklinde yorumlanmayacaktır.

4.4. İşletmeci, ödemelerini faturanın adresine ulaşmasını beklemezsizin yapmakla yükümlü olacaktır. İşletmeci, fatura bilgilerine Otomasyon Sistemi aracılığıyla da ulaşabilecektir. Hizmete ilişkin fatura bedeli, fatura üzerinde belirtilen bankalara veya Türk Telekom işyerlerine ödenecektir.

4.5. Taraflarca düzenlenecek faturaların diğer tarafça son ödeme tarihine kadar ödenmemesi halinde, ödemeyi yapmayan taraf, faturayı düzenleyen tarafın kendisinden olan alacağının muaccel olduğu tarihten, ödemenin fiilen yapıldığı tarihe kadar 6183 sayılı Amme Alacaklarının Tahsil Usulü Hakkında Kanununun 51 inci maddesi kapsamında belirlenen gecikme zammı oranına göre hesaplanacak gecikme zammını ödeyecektir. Gecikme zammı sadece alacağın muaccel olduğu tarihten, ödemenin fiilen yapıldığı tarihe kadar geçen gün için talep edilebilecektir. Türk Telekom tarafından düzenlenen faturanın ödenmemesi halinde Türk Telekom işbu Referans IP Seviyesinde Veri Akış Erişimi Teklifinin ilgili hükümleri çerçevesinde hizmeti durdurma ve sözleşmeyi feshetme hakkına sahip olacaktır.

4.6. Ödemelerde gecikmeye düşülmesi halinde, ödeme; gecikme bedeli, vadesi geçmiş ödeme ve tahakkuk etmiş bakiye tutar sıralamasını takip edecektir.

4.7. İşletmecinin talebi üzerine tanımlanacak Otomasyon Sistemi erişimi bedeli, takip eden ilk faturalama döneminde fatura edilecek ve bildirim tarihinden itibaren en geç 15 (onbeş) gün içerisinde ödenecektir. Her bir kullanıcı paketi için Otomasyon Sistemi erişim bedeli bir defaya mahsus alınacaktır.

EK-8: TEMİNAT USUL ve ESASLARI

1. İŞLETMECİLERDEN ALINACAK TEMİNATA İLİŞKİN USUL VE ESASLAR

1.1. İşletmeci, Türk Telekom tarafından üstlenilecek risk göz önünde bulundurulmak suretiyle Türk Telekom'a, RIPVAET kapsamında almakta olduğu tüm hizmetler için tek bir teminat verecektir. İşletmeci, Teminatı Teminat Mektubu düzenlemeye yetkili Banka veya Katılım Bankalarından alınabilecek Teminat Mektubu veya nakit olarak Türk Telekom'a sağlayacaktır. İşletmecinin IPVAE Sözleşmesi kapsamında Türk Telekom'a teslim edeceği Teminat Mektubu kesin ve en az 3 (üç) yıl süreli, protesto keşidesine, hüküm istihsaline, borçlunun/İşletmecinin rızasını almaya gerek kalmaksızın ilk yazılı talepte derhal ödeme kaydını içerecek ve 10.000 TL'nin katları şeklinde olacaktır. İşletmeci, aylık toplam fatura tutarı kadar (KDV-ÖİV dâhil) minimum teminatı Türk Telekom'da bulundurmaya zorundadır. İşletmeci, teminat mektuplarını 3 (üç) yıllık sürenin dolmasından azami olarak 3 (üç) ay önce yenileyerek Türk Telekom'a sunacaktır.

1.2. Teminat miktarı ve şekline ilişkin uyum kontrolleri, yılın herhangi bir döneminde Türk Telekom'un kendi isteğiyle veya İşletmecinin talebiyle yapılacaktır. Yapılan kontroller neticesinde, İşletmeci'nin aşağıdaki tabloda belirlenen ödeme trendlerinden tekabül ettiği duruma göre Türk Telekom'daki mevcut teminat tutarının ilgili duruma karşılık gelen tutardan düşük olduğu veya teminatın şeklinin uygun olmadığı veya teminat mektubunun garantörü Banka'nın kapanması veya tasfiyesi Türk Telekom tarafından tespit edilirse; İşletmeci kesin ve en az 3 (üç) yıl süreli ilave ya da yeni teminatı Türk Telekom'a 30 (otuz) gün içerisinde iletilecektir. İşletmecinin talebi ile, Türk Telekom tarafından yapılan inceleme sonucunda teminat miktarında fazlalık tespit edilirse; fazla teminat, Türk Telekom tarafından 15 (on beş) gün içerisinde iade edilecektir. Türk Telekom'daki mevcut teminat fazlası, teminatın iadesini sağlayabilecek şekilde bölünemeyecek durumda ise, İşletmecinin gerekli tutardaki yeni teminatı Türk Telekom'a iletmesi üzerine, Türk Telekom'un elindeki mevcut teminat İşletmeciye 15 (on beş) gün içinde iade edilecektir. İşletmeci tarafından ilave veya yükseltilmiş yeni Teminatın Türk Telekom'a iletilmemesi halinde, Türk Telekom başlıca fesih hükümleri olmak üzere sözleşmenin ilgili maddeleri gereğince hizmeti durdurma ve/veya yeni abone alımını durdurma/yeni hizmet alımını durdurma ve/veya sözleşmeyi feshetme hakkına sahip olacaktır.

Ödeme Trendi/Teminat Durumu Tablosu⁽¹⁾

Ödeme Trendi	Teminat Durumu ^(*)
Son 1 (bir) yılda ödeme yükümlülüğünü 1 (bir) veya daha fazla kez aksatan İşletmeciler	Bir önceki ay fatura tutarının 2 (iki) katı kadar teminat talebi
Son 1 (bir) yılda ödeme yükümlülüğünü hiç aksatmayan İşletmeciler	Bir önceki ay fatura tutarının 1,5 (bir buçuk) katı kadar teminat talebi
Son 3 (üç) yılda ödeme yükümlülüğünü hiç aksatmayan İşletmeciler	Bir önceki ay fatura tutarı kadar teminat talebi

(*) IP VAE Sözleşmesini yeni imzalayan işletmecilerden 1 (bir) yıl boyunca bir önceki ay çıkmış olan fatura tutarına göre 1,5 katı teminat alınacaktır. 1 (bir) yıl sonunda teminat tutarı tablodaki ödeme trendi durumuna göre değişebilecektir.

⁽¹⁾ Ödeme Trendi/Teminat Durumu Tablosu 01.08.2024 tarihinde yürürlüğe girecek olup, 01.08.2024 tarihine kadar işletmeci 10.000 TL'nin katları olacak şekilde bir önceki ay fatura tutarı kadar teminatı Türk Telekom'a iletilecektir. (Bu dipnot 01.08.2024 tarihinden itibaren yürürlükten kalkacaktır.)

1.3. Genel hükümler çerçevesinde işletmecinin bir başka elektronik haberleşme hizmeti işletmecisi tarafından devralınması ya da bir başka elektronik haberleşme hizmeti işletmecisi ile birleşmesi durumunda yazılı muvafakat şartı aranmaz. Ancak; Sözleşme imzalamış bulunan bir işletmecinin, başka bir işletmeci tarafından devir alınması durumunda, devir alan işletmeci, devir eden işletmeci tarafından o ana kadar Erişim Sözleşmeleri (xDSL Al-Sat, IP Seviyesinde VAE

veya YAPA) kapsamında Türk Telekom'a temin edilen Teminat tutarı ve devreden işletmecinin toplam borç tutarı kadar Teminat toplamını 30 (otuz) gün içerisinde temin edecektir. Müteakiben devir olunan işletmecinin Teminatı 15 (on beş) gün içerisinde iade edilecektir. Devir olunan işletmeci devir alan işletmeci ile birlikte, devir konusu borçlardan devir tarihinden itibaren 2 (iki) yıl süreyle birlikte ve müteselsilen sorumlu olacaktır.

1.4. Erişim Sözleşmesinin (xDSL Al-Sat, IP Seviyesinde VAE, YAPA, Ortak Yerleşim vb.) herhangi bir sebeple feshi veya sona ermesi veya İşletmecinin son on iki ay içerisinde en az 1 (bir) faturasını son ödeme tarihinden sonra ödemiş olması ve son dönem faturasını son ödeme tarihine kadar ödememiş olması durumunda, Türk Telekom'un bu Sözleşmeden kaynaklanan herhangi bir alacağıının (ve fer'ilerinin) veya doğrudan ve/veya dolaylı herhangi bir zararının tesbiti halinde alacağı (ve fer'ilerine) veya zarara mahsup edilmek üzere (Teminat olarak Teminat mektubu verilmesi durumunda) tüm Teminat Mektupları nakde çevrilecektir. Bu suretle yapılan mahsuptan sonra, teminat tutarının artan kısmının bulunması halinde sözleşme devam ediyorsa, kalan kısım teminat olarak Türk Telekom tarafından saklanmaya devam edilir; Teminat tutarının artan kısmı veya Türk Telekom'un herhangi bir alacak veya zararının bulunmaması halinde Teminat mektubu veya nakit para, Sözleşmenin sona erdiği tarihten itibaren sözleşmeye konu son faturaların vadelerini müteakip 15 (on beş) gün içerisinde işletmeciye iade edilecektir. Teminatın zamanında iade edilmemesi durumunda işletmeci tarafından yasal yollarla tahsili için gereken işlemler yapılacaktır. Türk Telekom'un bu Sözleşmeden kaynaklanan herhangi bir alacağıının (ve fer'ilerinin) ya da herhangi bir zararının Teminat tutarını aşması halinde, Türk Telekom tarafından yasal yollara başvurulmak suretiyle tahsil için gereken işlemler yapılacaktır.

1.5. İşletmecinin, abonelerini kısmen ya da tamamen, Türk Telekom ile imzalamış olduğu ilgili Sözleşmeye/Sözleşmelere istinaden, mevcutta hizmet sunmakta olduğu Erişim hizmetinden farklı başka bir Erişim modeline geçirmek istemesi durumunda, Teminat ile ilgili bir revizyon yapılması gerekmeyecektir. İşletmecinin mevcutta hizmet sunmakta olduğu hizmet(ler)e ilişkin Türk Telekom'a sunmuş olduğu Teminat, işletmecinin model değiştirmesi veya abonelerini toplu olarak başka bir modele geçirmesi durumunda da geçerli olacaktır.

EK-9: IPTV MULTICAST ve UNICAST ERİŞİM HİZMETİ**1. HİZMET KAPSAMI**

İşletmeci Ana Yayın Merkezinden (Headend) ve VoD sunucularından teslim alınan IPTV içeriklerinin, Türk Telekom tarafından İşletmeci Abonelerinin hanelerine taşınacak şekilde Multicast (ortak yayın) ve Unicast (talebe bağlı video) erişim hizmetleri sunulmasıdır.

- Multicast yayın izleyen İşletmeci Abonelerinin, yayını duraklatarak, geriye veya başa alarak izlemesi durumunda, söz konusu trafik Unicast Erişim Hizmeti kapsamında taşınacaktır.
- Unicast ve Multicast Erişim hizmetleri, İşletmeci Abonelerine beraber sunulacaktır.
- Headend'in ve VoD sunucularının, işletimi ve yönetimi İşletmeci sorumluluğunda olacaktır.

1.1. MULTICAST ERİŞİM HİZMETİ

İşletmeci ana yayın merkezinden teslim alınan ortak yayın kapsamındaki TV/Video/Radyo kanal içeriğinin, İşletmeci Abonelerine ulaştırılabilmesi için, Türk Telekom'un IP MPLS şebekesinin, santrallerinin ve teknik yetkinliğe sahip erişim cihazlarındaki portların İşletmecilere kullandırılmasıdır.

Multicast Erişim Hizmeti sunulabilmesi için gerekli olan Aboneye kadar erişim altyapısı, Türk Telekom şebekesi üzerinden ve işbu Referans IP Seviyesinde Veri Akış Erişimi Teklifi kapsamında İşletmeciye sağlanacaktır.

Ana yayın merkezinden teslim alınan multicast yayınların şebekede yedekli bir şekilde taşınarak, İşletmeci Abonelerine ulaştırılmasına yönelik tesis, Arıza, tesis adresi değişikliği gibi iş süreçleri işbu Referans IP Seviyesinde Veri Akış Erişimi Teklifi kapsamındaki düzenlemeler gereğince Türk Telekom sorumluluğunda olacaktır.

Multicast Erişim Hizmeti kapsamında, ana yayın merkezi tarafından yönetilmesi beklenen seç izle veya durdur izle gibi özellikleri yer almamaktadır. Bu özellikler Unicast Erişim Hizmeti kapsamında sunulacaktır.

1.2. UNICAST ERİŞİM HİZMETİ

İşletmecinin Ülke genelinde minimum 11 lokasyonda kuracağı VoD sunucularından teslim alınan Unicast içeriğinin, İşletmeci Abonelerine ulaştırılabilmesi amacıyla Türk Telekom'un, IP MPLS şebekesini, santrallerini ve teknik yetkinliğe sahip erişim cihazlarındaki portların İşletmecilere kullandırılmasıdır.

Unicast Erişim Hizmetinin sunulabilmesi için gerekli olan Abone hanesine kadar erişim altyapısı, Türk Telekom şebekesi üzerinden ve işbu Referans IP Seviyesinde Veri Akış Erişimi Teklifi kapsamında İşletmeciye sağlanacaktır.

2. TOPOLOJİ VE ŞEBEKE YÖNETİMİ**2.1. Multicast Erişim Hizmeti**

Multicast Erişim Hizmeti Topolojisi Şekil-1'de gösterilmektedir. Hizmetin sunulabilmesi için Tablo-1'deki santrallerden en az biri İşletmeci tarafından Multicast Trafik Teslim Noktası (Multicast-TTN) olarak seçilecektir.

Şekil-1: Multicast Erişim Hizmeti Topolojisi

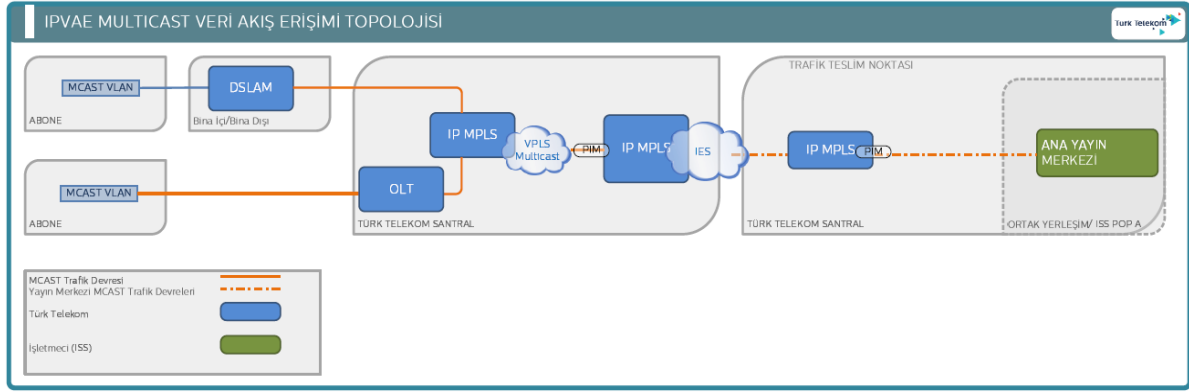

Belirlenecek Multicast-TTN noktasında İşletmeci, Ana Yayın Merkezini ya da Trafik teslim edeceği cihazlarını konumlandırarak ve multicast trafiğini bu cihaz ya da cihazlar üzerinden teslim edecektir. İşletmeci cihazlarının Türk Telekom santrallerinde konumlandırılmasında, Referans Ortak Yerleşim ve Bina Erişimi Teklifi (ROYTEPT) kapsamındaki hüküm, koşul ve ücretler geçerli olacaktır.

2.1.1. Multicast Yayın İçeriğinin, Multicast-TTN'ye taşınması İşletmeci sorumluluğundadır. İşletmeci söz konusu bağlantıyı tercih etmesi durumunda Referans Kiralık Devre Teklifi (RKDT) kapsamındaki uygun hizmetler aracılığıyla Türk Telekom'dan satın alabilecektir.

2.1.2. Multicast-TTN'de teslim alınacak Multicast Trafik, Türk Telekom IP MPLS Şebekesi üzerinden İşletmeci Abonelerine Şekil-1'de gösterilen topolojiye göre ulaştırılacaktır. Multicast-TTN'den teslim alınan Multicast Trafik, İşletmecinin talep edeceği santrallere Türk Telekom IP MPLS şebekesi üzerinden VPLS/VP RN taşınacak ve bu santrallere bağlı çalışan teknik yetkinliğe sahip erişim cihazlarına tanımlanacak Multicast VLAN veya benzeri ağlar aracılığıyla İşletmeci Abonelerine ulaştırılacaktır.

2.1.3. Multicast Erişim Hizmeti, İşletmeci Abonesinin işbu Referans IP Seviyesinde Veri Akış Erişimi Teklifi kapsamında hizmet aldığı porta ulaştırılacaktır. DSL veya fiber teknolojilerle Aboneye Trafik'in iletilmesi işbu Referans IP Seviyesinde Veri Akış Erişimi Teklifi kapsamındaki internet hizmetleri içeriğindeki düzenlemelere bağlı sağlanacaktır. IPTV hizmetinde trafik önceliklendirmesi, servis bazlı olarak QoS ile TTN/DSLAM uçlarında P-bitler kullanılarak yapılacaktır.

2.1.4. İşletmeciler, Multicast Trafiklerini Türk Telekom'un toptan.turktelekom.com.tr adresinde yayımlayacağı en güncel teknik formatta (network protokol, IGMP versiyon vb.) gönderecektir.

2.1.5. Türk Telekom Şebekesindeki erişim cihazlarında tanımlanabilir multicast kanal sayısı toplamda 1024 adettir. Türk Telekom söz konusu üst limit dâhilinde talep eden İşletmecilere Multicast Erişim Hizmeti sunacaktır.

2.2. Unicast Erişim Hizmeti

Unicast Erişim Hizmeti Topolojisi, Şekil-2'de gösterilmekte olup, İşletmeci VoD sunucularından VoD-TTN'lere aktarılabilecek Unicast Trafik'in, Türk Telekom Şebekesi üzerinden İşletmeci Abonelerine taşınmasını ifade eder.

Şekil-2: Unicast (VoD) Erişim Hizmeti Topolojisi

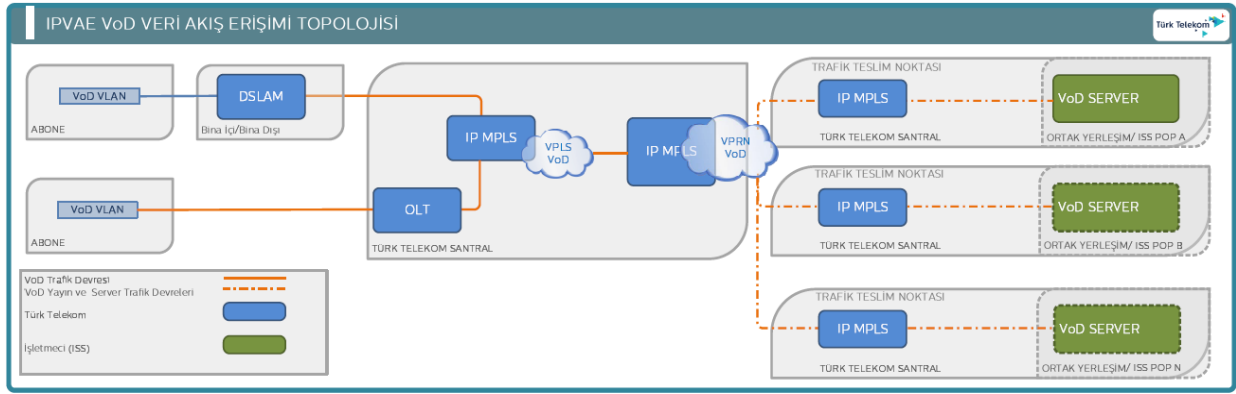

Unicast Trafiğin erişim cihazlarında Aboneye tanımlı port üzerinden Abone hanesine ulaştırması işbu Sözleşme kapsamında sunulan internet erişimleri kapsamındadır.

Ülke genelinde hizmet vermek isteyen İşletmeciler için minimum VoD-TTN listesi Tablo-1'dedir. Ankara, İstanbul Anadolu ve Avrupa yakaları için tabloda belirlenen santrallerden birinin seçilmesi yeterli olacaktır.

İşletmeci, Tablo-1'de yer alan VoD-TTN Noktalarına ilave olarak trafik teslimi isteyebilecek, Türk Telekom'un altyapısının mevcut ve müsait olması durumunda talep edilen lokasyondan trafik teslimi sağlanacaktır.

Tablo-1: VoD-TTN Santral Listesi

ŞEHİR	SANTRAL ADI
ADANA	ADANA
ANKARA	İNCESU/ ULUS
ANTALYA	ANTALYA
BURSA	MERKEZ
DİYARBAKIR	DİYARBAKİR
ERZURUM	ERZURUM
İSTANBUL (ANADOLU)	ACIBADEM/ ERENKOY
İSTANBUL (AVRUPA)	ATAKOY/ FATİH/ GAYRETTEPE
İZMİR	İZMİR
KAYSERİ	MERKEZ
SAMSUN	SAMSUN

2.2.1. İşletmeci ROYTEPT kapsamında ortak yerleşim hizmetinden faydalanarak VoD sunucularını VoD-TTN noktasında konumlandırabilecektir.

VoD-TTN'lere kadar Unicast Trafiğin taşınması İşletmeci sorumluluğunda olacaktır. İşletmeci söz konusu bağlantıyı tercih etmesi durumunda Referans Kiralık Devre Teklifi (RKDT) kapsamındaki uygun hizmetler aracılığıyla Türk Telekom'dan alabilecektir.

2.2.2. VoD-TTN noktalarında teslim alınacak Unicast Trafik, Türk Telekom şebekesinde VPN ağları aracılığıyla Türk Telekom Santrallerine ulaştırılacaktır. Santrallere bağlı ve hizmet sunmak için belirlenen teknik yetkinliğe sahip Türk Telekom erişim cihazlarında hizmet sunulacak haneye bağlı porta kadar ulaştırılacaktır.

3. BAŞVURU USUL VE ESASLARI

3.1. Türk Telekom aşağıdaki özelliklere sahip olduğu santral sahalarında Multicast/Unicast Erişim Hizmeti taleplerini karşılayacaktır:

- Talep edilen santralde/ santral sahasında IP MPLS Node veya Switch'inin kurulu bulunması ve bunların transmasyon kapasitelerinin Multicast/Unicast Trafikleri için de yeterli olması.

3.2. İşletmeci en az 50 (elli) adet santral üzerinden ücretlendirilecektir. İşletmecinin daha düşük bir santral üzerinden hizmet sunması durumunda hizmetten yararlandığı santral sayısına dayalı ücretlendirme, 50 (elli) santralin tarifesi üzerinden hesaplanacaktır.

3.3. İşletmeci, hizmetin sunulmasını istediği Türk Telekom santrallerine ilişkin bağlantı veya iptal taleplerini KEP ile veya yazılı biçimde Türk Telekom'a iletacaktır.

3.4. Türk Telekom tarafından İşletmeci santralin IPTV'ye açılma talebi incelenerek teknik yetkinliği uygun görülen sahalarda, Hizmet Seviye Taahhüdünde belirlenen bildirim süreleri içinde uygun santraller İşletmeciye bildirilecektir.

3.5. İşletmecinin Türk Telekom'a bildirimini akabinde ilgili santraller, hizmete sunumuna hazır hale getirilerek İşletmeciye bildirilecektir. Türk Telekom tarafından hizmet sunulmaya başlanan santraller için ücretlendirme başlayacaktır.

3.6. Hizmetin devreye alımı için yapılacak başvurularda altyapı uygunluk bildirim ve hazırlama süreleri, hizmet seviye taahhüdünde belirlenmiştir.

3.7. Hizmetin santrallerde iptal talebi KEP ile veya yazılı biçimde Türk Telekom'a iletacaktır. Hizmet seviye taahhüdünde belirlenen bildirim süreleri içinde santrallerde IPTV hizmeti sonlandırılır. Hizmet sonlandırılan santrallerde ücretlendirme durdurulacaktır.

4. UYGUNLUK KRİTERLERİ VE TAHSİS SÜRECİ

4.1. Santralin Multicast/Unicast Erişim Hizmeti sunumuna hazır hale getirilmesini müteakip İşletmeci başvurusu ile birlikte Abonelerine ilişkin tahsis süreci başlayacaktır.

4.2. İşletmeci, Abonesine ilişkin IPTV başvurusunu Türk Telekom'un belirlediği sipariş sistemi üzerinden iletilecektir.

4.3. Türk Telekom, sipariş sistemi üzerinden alınan talepteki Abonenin bulunduğu santralin Multicast/Unicast Erişim Hizmetine açık olup olmadığını kontrol edecektir. Santralin hizmet sunumuna açık olması durumunda, talep karşılanacaktır.

4.4. Abonenin hizmet aldığı port ile Multicast-TTN ve VoD-TTN'ler arasında Trafik akışı sağlanacaktır.

4.5. İşletmeci Abonelerine kurulacak cihazların temini, kurulumu, işletimi ve işbu cihazların Türk Telekom standartlarına uygunluğunun sağlanması İşletmeci sorumluluğunda olacaktır. Multicast/Unicast Erişim Hizmeti, toptan.turktelekom.com.tr adresinde yayımlanacak standartlara uygun şekilde teknik yeterliliği Türk Telekom altyapısına uyumlu olan MODEM ve STB cihazlarından sunulacaktır.

4.6. Türk Telekom erişim cihazlarında tanımlanan VLAN sayısının veya kanal sayısının imkân vermesi ve/veya benzeri teknik kısıtları sağlanması durumunda İşletmeci tarafından talep edilen santralden hizmet sunulacaktır.

4.7. Türk Telekom, multicast veya unicast erişim hizmetlerini, Türk Telekom'un teknik yetkinliğe sahip olan erişim cihazlarından sunabilecektir.

5. HİZMET SEVİYESİ TAAHHÜDÜ

5.1.Santral Eriřim Talepleri

5.1.1. Santrallerde Multicast/Unicast Eriřim Hizmeti talebi

Multicast/Unicast Eriřim Hizmetine iliřkin santral taleplerinde bařvuru, uygunluk bildirim ile hizmete alma sre ve sreleri ařađıdaki řekilde olacaktır:

5.1.1.1. İřletmeci, santral ismiyle dođrudan IPTV uygunluk tespitine bařvurabileceđi gibi IPTV Hizmetlerine uygun Genel Santral Listesini de yazıyla talep edebilecektir.

5.1.1.2. Tekil santral taleplerinde deđerlendirmelerin bildirim sresi 5 (beř) İř Gn, genel uygun santral listesi bildirim sresi 30 (otuz) İř Gn olacaktır.

5.1.1.3. Her bařvuruda talebe zel hazırlanacak gncel liste sunulacaktır. Listenin gncelliđi takip eden 30 (otuz) İř Gn boyunca geerli olacaktır. 30 (otuz) İř Gn sonrası santralin uygunluk talep srecinin yenilenmesi gerekecektir.

5.1.1.4. İřletmecilere 5.1.1.3'te tanınan bařvuru sresi iinde, farklı bir İřletmeciden aynı kapsamda bir talep gelmesi durumunda talebin sıraya alındıđı ve hangi tarihte cevaplanacađı Trk Telekom tarafından İřletmeciye bildirilecektir. Bařvuru Sresinin bitiminden itibaren uygunluk listesi talep tarihlerine gre sırasıyla ve aynı sre izlenerek İřletmecilere iletilecektir.

5.1.1.5. İřletmecinin dođrudan tekil bir santrale veya genel listeden tekil bir santrale ynelik hizmet amaya bařvurması durumunda talebin karřılanamayacađı santraller iin Trk Telekom 5 (beř) İř Gn iinde bildirimde bulunulacaktır.

5.1.1.6. Santrallerin hizmete ama sresi İřletmecinin hizmete ama bařvurundan itibaren 90 (doksan) İř Gn olacaktır.

5.1.1.7. Gecikilen her santral iin gecikilen gn sayısı zerinden 6.1.3. maddesinde santral bařına mevcut kademe aylık cretine kıst uygulanarak İřletmeci faturasından mahsuplařılmak sureti ile Trk Telekom tarafından iřletmeciye iade edilecektir.

5.1.1.8. Unicast Eriřim Hizmeti, Multicast Eriřim Hizmeti verilen santrallerden verilebilecektir. Santral ama talepleri eř zamanlı yapılacaktır.

5.2. Santral İptal Talepleri

5.2.1. İřletmeci, IPTV Hizmetlerinin sunumunu durdurmak istemesi durumunda, Trk Telekom'a yazılı olarak veya KEP zerinden talepte bulunacaktır. Trk Telekom, İřletmecinin santral iptal talebini, santral hizmete aıldıktan ya da talebin kendisine ulařmasından itibaren 5 (beř) İř Gn ierisinde karřılayacaktır.

5.2.2. Santralin iptal edildiđi dneme ait faturadaki santral creti hesaplamasında, yazılı olarak iletilen santral iptal talebinin Trk Telekom'a ulařtıđı tarih esas alınacak, sz konusu ay iin gne dayalı kıst uygulanacaktır.

5.3. Multicast/Unicast Eriřim Hizmetleri Abonelik Tahsisi

5.3.1. Hizmet Seviyesi taahhtlerinde detayları aıklanan tahsis sreci, sahada aboneliđin internet tesisinin tamamlanmıř olması kořulu ile 1 (bir) İř Gn iinde tamamlanacaktır.

5.3.2. Multicast/Unicast Erişim Hizmetleri kapsamında İşletmeci IPTV yayın Abonelik tahsis sürecinde sürelerin aşılması halinde, aşılacak her tam saat için Aboneye sunulan yayın hizmetleri kapsamında faturalanan aylık ücretin, Abone başına 3 (üç) saatlik kısmına denk gelen tutar İşletmeciye ödenecektir. Söz konusu tutarın İşletmeciye ödenmesi İşbu Referans IP Seviyesinde Veri Akış Erişimi Teklifi kapsamında Hizmet Seviye Taahhütleri ile uyumlu yürütülecektir. Tahsis Talebine ilişkin geri ödemeye esas tutar aylık Abone başı ücretin 3 (üç) katını geçmeyecektir.

5.4. Abonelik Tesis Adresi Değişikliği

5.4.1. İnternet erişiminin hizmetinin tesis adresi değişikliği talebi, Multicast/Unicast Erişim Hizmetlerinin de birlikte tesis adresi değişikliği sürecini başlatacaktır.

5.4.2. Abonelik tesis adresi değişikliği taleplerinde, tesis adresi değişikliği yapılacak yeni adresin bağlı bulunduğu santralin Multicast/Unicast Erişim hizmetlerine uygun olması gerekmektedir.

5.5. Arıza Takip ve İslah Süreci

5.5.1. Multicast/Unicast Erişim Hizmetleri kapsamındaki Arızaların ilk muayenesi İşletmeci tarafından yapılacaktır. İşletmeci Arıza bildirimini, Türk Telekom'a ilgili otomasyon sistemi üzerinden iletilecektir.

5.5.2. Türk Telekom sistemlerine iletilen Arızalar 24 (yirmidört) saat içerisinde giderilecektir.

5.5.3. Arıza giderilme süresinin Türk Telekom'dan kaynaklanan nedenlerle aşılması halinde, aşılacak her 1 (bir) tam dakika için Aboneye sunulan IPTV hizmetleri kapsamında İşletmeciye faturalanan aylık ortalama ücretinin, Abone başı 3 (üç) dakikalık kısmına denk gelen tutar İşletmeciye ödenecektir. Söz konusu tutarın İşletmeciye ödenmesi konusunda izlenecek süreç, İşbu Referans IP Seviyesinde Veri Akış Erişimi Teklifi kapsamında yürütülecektir. Arıza çözümüne ilişkin geri ödemeye esas tutar aylık Abone başı ücretin 3 (üç) katını geçmeyecektir.

5.5.4. Multicast/Unicast Erişim hizmetlerine ilişkin açılan arızalarda Türk Telekom'dan Kaynaklanmayan Arıza Kaydı süreci ve ücreti İşbu Referans IP Seviyesinde Veri Akış Erişimi Teklifinde yer aldığı şekilde uygulanacaktır.

5.6. Mücbir Sebep ve Umulmayan Haller

İşbu Referans IP Seviyesinde Veri Akış Erişimi Teklifi kapsamında tanımlanan Mücbir Sebep ve Umulmayan Hallere ilişkin koşul ve süreçler, IPTV Hizmetleri kapsamında da geçerli olacaktır.

5.7. Abonelik İptali

5.7.1. İşletmeci, Abonelik iptal taleplerini ilgili Otomasyon Sistemi üzerinden ileticektir. Türk Telekom, İşletmecinin Abonelik iptal talebini başvurusundan itibaren 5 (beş) Gün içerisinde sonuçlandıracaktır.

5.7.2. Türk Telekom Abonelik iptal talebinin kendisine ulaştığı andan itibaren 24 (yirmidört) saat içerisinde ücretlendirmeyi sona erdirecektir.

6. ÜCRETLER

Bu maddede yer alan ücretler vergiler hariçtir.

6.1. IPTV Multicast Erişim Hizmeti Ücretleri

Hizmet, tek seferlik bağlantı ücreti ile 3 (üç) kalemde düzenlenecek aylık ücretlerden oluşmakta olup ücret ve hesaplama yöntemi detayları aşağıda sunulmuştur.

6.1.1. Multicast Hizmeti Bağlantı Ücreti: 1.234.021 TL

Bir defaya mahsus alınacak olan bağlantı ücreti bedeli, takip eden ilk faturalama döneminde fatura edilecektir.

6.1.2. Multicast Hizmeti Aylık Transmisyon Ücreti

Bant Genişliği Mbit/sn	Aylık Ücret (TL)
100	79.826,96
200	119.746,56

300	150.451,23
400	176.847,56
500	200.748,00
600	223.051,76
700	244.299,37
800	264.828,19
900	284.890,20
1000	304.677,89
1100	324.334,53
1200	343.357,08
1300	361.817,14
1400	379.773,32
1500	397.274,40
1600	414.361,47
1700	431.069,59
1800	447.428,97
1900	463.465,85
2000	479.203,23
2100	502.660,23
2200	526.069,84
2300	549.432,12
2400	572.747,15
2500	587.023,96
2600	609.894,41
2700	632.718,54
2800	655.496,41
2900	678.228,09
3000	690.052,66
3100	712.341,36
3200	734.584,79
3300	756.783,02
3400	778.936,13
3500	788.289,32
3600	810.001,06
3700	831.668,59
3800	853.291,97
3900	874.871,27
4000	881.733,95
4100	902.873,52
4200	923.969,93
4300	945.023,25
4400	966.033,53
4500	970.386,55

Transmisyon ücreti hesaplanırken, hesap dönemi içindeki ölçümlenecek en yüksek transmisyon hızı baz alınacaktır.

6.1.3. Multicast Hizmeti Aylık Santral Ücreti

Santral Sayısı	Santral Başına Aylık Ücret (TL)
1 - 50	4.000
51 - 150	1.000

151 - 300	750
301 - 750	500
751 - 1.000	250
1.001+	150

Santral sayısı hesaplanırken takvim ayı süresince hizmet verilen tüm santraller dahil edilecektir. Toplam santral sayısına göre kademeli ücret hesaplanacaktır.

6.1.4. Multicast Hizmeti Aylık Abone Başına Ücretleri

Abone Sayısı	Abone Başına Aylık Ücret (TL)
1 - 1.000	4,55
1.001 - 5.000	3,05
5.001 - 10.000	2,75
10.001 - 20.000	2,05
20.001 - 30.000	1,75
30.001 - 100.000	1,25
100.001 - 200.000	1,05
200.001 - 300.000	0,75
300.001 - 400.000	0,65
400.001 - 500.000	0,60
500.001 - 750.000	0,55
750.001+	0,50

Abone sayısı hesaplanırken takvim ayı süresince hizmet verilen tüm Aboneler dâhil edilecektir. Toplam Abone sayısına göre kademeli ücret hesaplanacaktır.

6.2. Unicast Erişim Hizmeti Ücretleri

Unicast Erişim Hizmeti tek kalemde düzenlenecek aylık tüketim ücretinden oluşmakta olup ücretler ve hesaplama yöntemi detayları aşağıda yer almaktadır.

6.2.1. Unicast Hizmeti Aylık Tüketim Ücreti:

Toplam TBYTE Başlangıç	Toplam TBYTE Bitiş	GBYTE Başına (Aylık/TL)
1	1.000	0,250
1.001	2.000	0,225
2.001	3.000	0,200
3.001	4.000	0,175
4.001	5.000	0,150
5.001	10.000	0,125
10.001	15.000	0,100
15.001		0,075

Toplam tüketim üzerinden kademeli ücret hesaplanacaktır.

6.2.2. Unicast Hizmeti Aylık Santral Oranı

Minimum Santral Adedi	Maksimum Santral Adedi	Tüketim Ücreti Çarpanı (%)
1	50	5
51	150	10
151	300	15
301	750	20

Santral sayısı hesaplanırken takvim ayı süresince hizmet verilen tüm santraller dâhil edilecektir.

Hizmet verilen toplam santral adedinin denk geldiği kademeye ait oran toplam tüketim ücretine uygulanacak çarpan olarak kullanılacaktır.

7. FATURALAMA VE ÖDEME ESASLARI

Multicast/Uncast Erişim Hizmetlerine ilişkin faturalama ve ödeme esasları, işbu Referans IP Seviyesinde Veri Akış Erişimi Teklifinde yer aldığı şekliyle uygulanacaktır.

8. TEMİNAT USUL VE ESASLARI

Multicast/Uncast Erişim Hizmetlerine ilişkin Teminat Usul ve Esasları, işbu Referans IP Seviyesinde Veri Akış Erişimi Teklifinin EK-8'inde olduğu üzere İşletmecinin almakta olduğu erişim hizmetleri için (xDSL Al-Sat, IP Seviyesinde VAE, YAPA, Ortak Yerleşim vb.) tek bir Teminat olacak şekilde ve aynı ekte yer alan diğer Teminat Usul ve Esasları ile birlikte uygulanacaktır.